

Sofás

S O L A R E
Sensações

estofados
Jardim





SOLARE

Sensações

O Sol é o centro energético da vitalidade, é luz, vida e calor. Para a coleção 2022 da Estofados Jardim, buscamos inspiração nessa força da natureza, que tanto nos fascina com sua beleza quanto nos alimenta com suas propriedades essenciais à existência. A Solare é uma expressão da nossa luz no mundo e em todas nossas conexões.

Para completar essa trajetória, apresentamos a Solare – Sensações, coleção cápsula que aguça nossos sentidos e nos convida a olhar de forma aprofundada para os delicados fenômenos que a natureza nos presenteia diariamente.

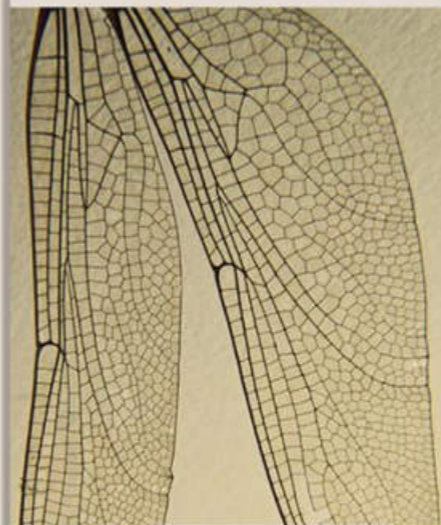

Extensíveis e Reclináveis





Almofadas com opção
de costura sem borda.



Amaranto

por Asa Design

Modular, extensível e reclinável, foi especialmente desenvolvido para quem deseja decorar com personalidade seu ambiente de descanso e encontro com o melhor da vida. Seu design simétrico esbanja estilo no detalhe casual das almofadas decorativas de encosto.



Amaranto

por Asa Design



Características

Sofá modulado.

Almofadas com duas opções de acabamento na costura: com e sem borda.

Extensível (com deslizamento tubular) e reclinável.

Trava aberto e fechado.

Pufe com ou sem tampo de madeira, ou todo revestido.

Opção de peça canto chaise e canto plus.

Braços com duas opções de design: inclinado e reto.

Braços com três opções de medidas:

15 cm (inclinado), 20 e 25 cm (reto).

Importante: A proposta de design do modelo é que o assento não tenha detalhes de costura e por este fato será normal apresentar característica de laceamento após o uso mostrando aparência de enrugado, devido à maleabilidade do tecido que tem por atributo natural este comportamento.

Revestimento

Tecidos de diversos padrões, com composição afixada em etiqueta que acompanha o estofado.

Importante: Dependendo do revestimento escolhido o modelo poderá ter suas características de toque, conforto e visual diferentes das apresentadas na imagem ou produto exposto na loja, pois cada tecido tem sua particularidade, o que faz com que o mesmo se comporte de maneira diferente quando aplicado no produto.

Estrutura

Chapa composta e madeira de eucalipto reflorestada, com tratamento anti-mofo, seca em estufa. Os componentes são montados em base pré-dimensionadas (gabaritos). Na montagem são utilizados grampos não oxidantes.

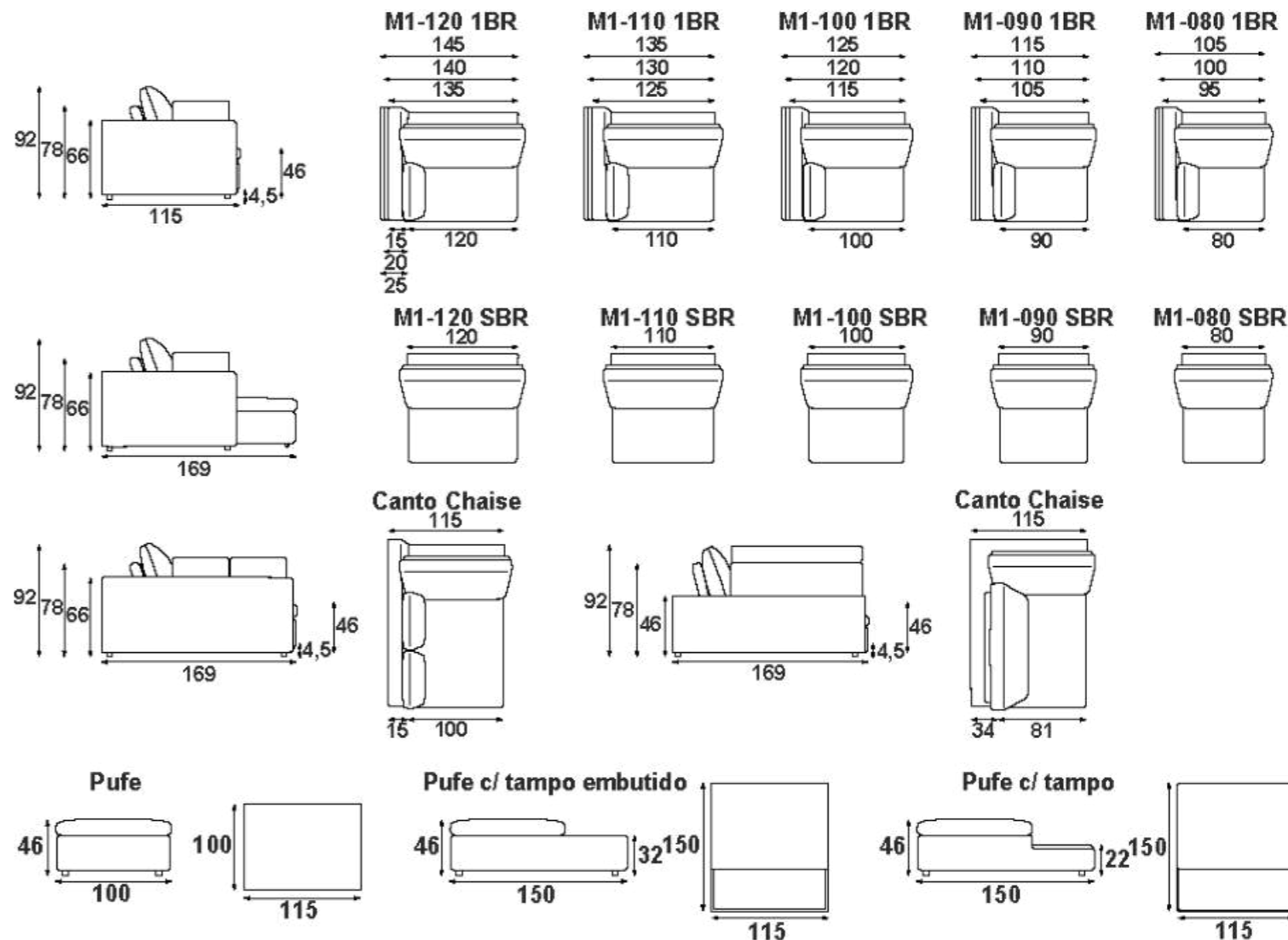

Assento

Extensível.
Molas helicoidais.
Cintas elásticas.
Espumas D-26/D-35.
Manta de fibra poliéster.

Encosto

Reclinável.
Almofada solta.

Pés

Metal.

estofados
Jardim



Basel

por Jardim Studio

Este modelo carrega história! Batizado com o nome da cidade originária de nossa família, o mobiliário transmite toda a atmosfera do local: belo e moderno, sem deixar de ser sofisticado.

O sofá living traz formas elegantes e minimalistas, com proporções generosas e mecanismos que garantem o aconchego. O assento é construído com molas ensacadas individualmente e com formato de barril, sinônimos de extremo conforto e qualidade.

No mecanismo de encosto, utilizamos recursos capazes de adaptar o sofá para momentos mais relaxantes ou mais formais.

Basel

por Jardim Studio



Características

Sofá modulado.
Extensível com deslizamento tubular e reclinável.
Trava aberto e fechado.
Canto chaise fixo.
Pufe com 4 opções de medidas e 2 de design.

Importante: A proposta de design do modelo é que o assento não tenha detalhes de costura e por este fato será normal apresentar característica de laceamento após o uso mostrando aparência de enrugado, devido à maleabilidade do tecido que tem por atributo natural este comportamento.

Revestimento

Tecidos de diversos padrões, com composição afixada em etiqueta que acompanha o estofado.

Importante: Dependendo do revestimento escolhido o modelo poderá ter suas características de toque, conforto e visual diferentes das apresentadas na imagem ou produto exposto na loja, pois cada tecido tem sua particularidade, o que faz com que o mesmo se comporte de maneira diferente quando aplicado no produto.

Estrutura

Chapa composta e madeira de eucalipto reflorestada, com tratamento anti-mofo, seca em estufa. Os componentes são montados em base pré-dimensionadas (gabaritos). Na montagem são utilizados grampos não oxidantes.

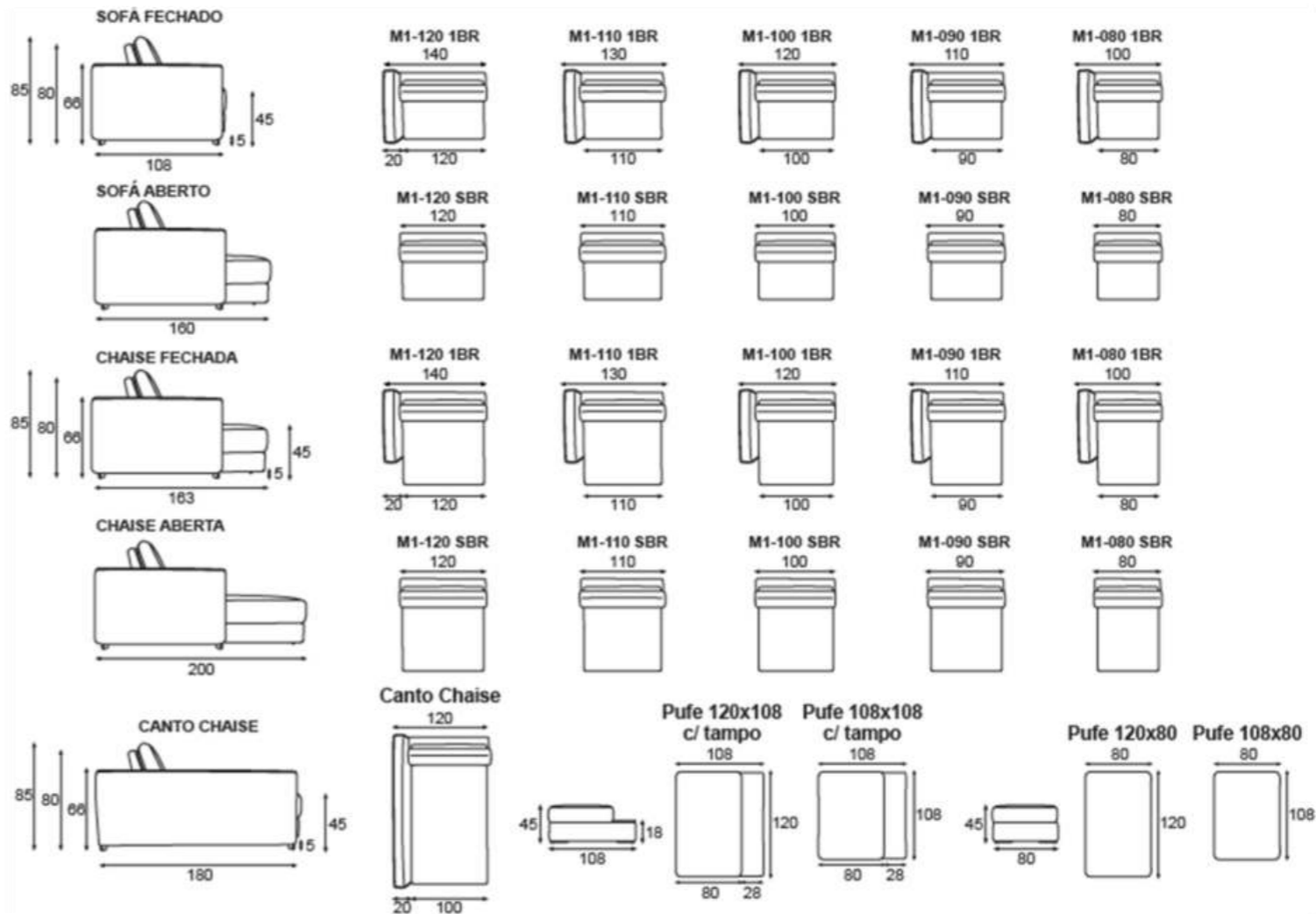

Assento

Extensível.
Molas ensacadas.
Espumas D-20/D-28 soft.
Manta de fibra poliéster.

Encosto

Reclinável.
Almofada solta.

Pés

Madeira.

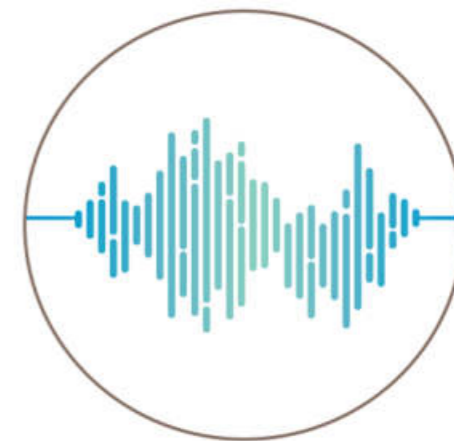

*Sistema automatizado opcional
compatível com dispositivos
de comando por voz.*



Bora

por Jardim Studio

o Bora é inspirado em um vento frio, muito forte e seco, da costa do Mar Adriático e do norte da Itália.

Perfeito para o home, o sofá conta com soluções para otimizar os ambientes: um conjunto de mecanismos que ampliam o espaço dos assentos e possibilitam sua versatilidade de uso. Com design elegante e sofisticado, o modelo se adapta a diversos estilos e escolhas.

estofados
Jardim



Tomadas USB
opcionais.



Bora
por Jardim Studio

estofados
Jardim

Bora

por Jardim Studio



Características

Sofá modulado.

Chaise-longue.

Assento extensível com deslizamento tubular e movimento simultâneo do encosto, ampliando o espaço interno.

Abertura manual do assento com Lock System.

Sistema de movimento do assento automatizado, com abertura por sistema Touch ou comando de voz (Alexa/Google Assistant) opcional.

Importante: A proposta de design do modelo é que o assento não tenha detalhes de costura e por este fato será normal apresentar característica de laceamento após o uso mostrando aparência de enrugado, devido à maleabilidade do tecido que tem por atributo natural este comportamento.

Revestimento

Tecidos de diversos padrões, com composição afixada em etiqueta que acompanha o estofado.

Importante: Dependendo do revestimento escolhido o modelo poderá ter suas características de toque, conforto e visual diferentes das apresentadas na imagem ou produto exposto na loja, pois cada tecido tem sua particularidade, o que faz com que o mesmo se comporte de maneira diferente quando aplicado no produto.

Estrutura

Chapa composta e madeira de eucalipto reflorestada, com tratamento anti-mofo, seca em estufa. Os componentes são montados em base pré-dimensionadas (gabaritos). Na montagem são utilizados grampos não oxidantes.

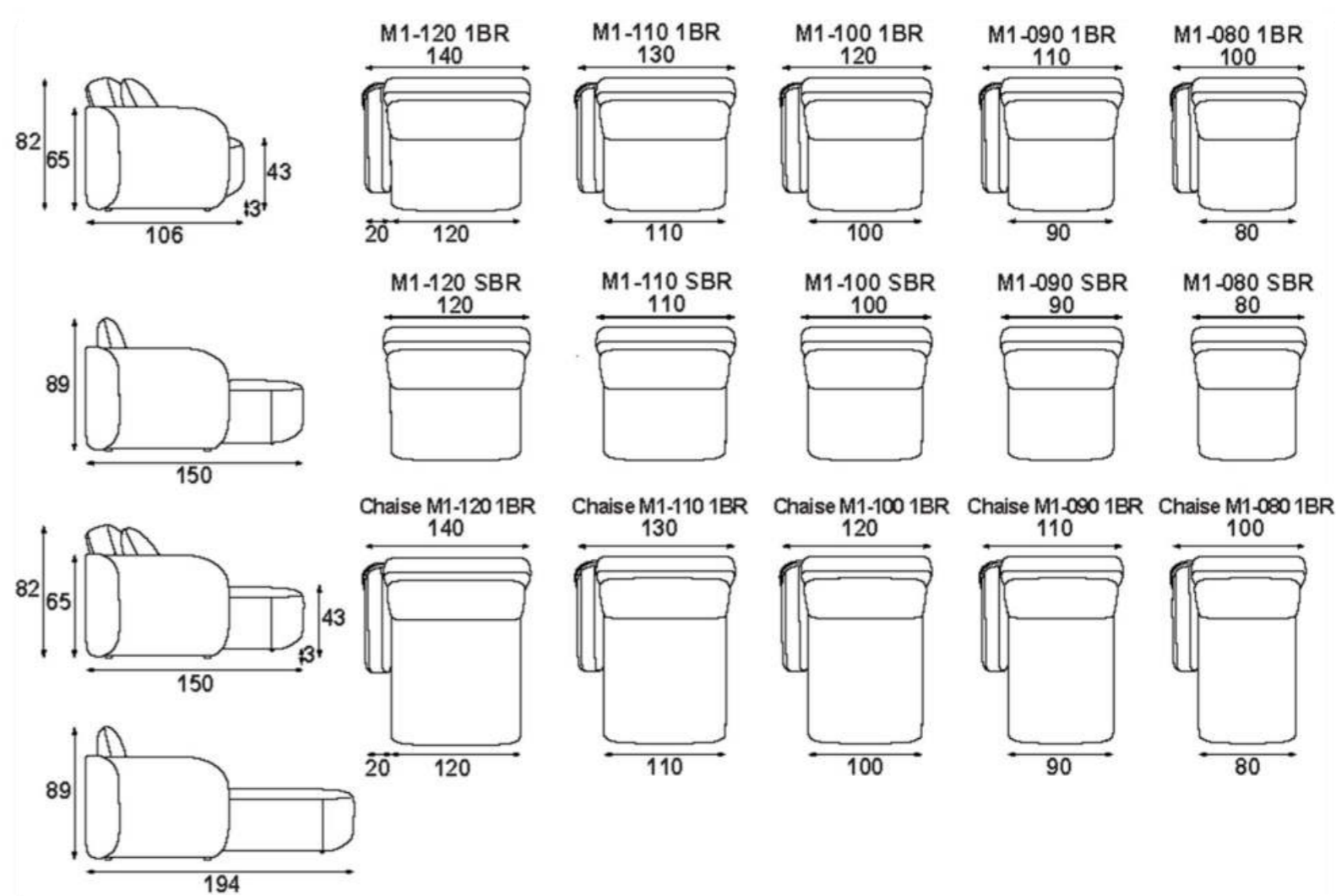

Assento

Extensível.
Molas helicoidais.
Cintas elásticas.
Espumas D-28/D-33 super macia /D-23 Ultracell.
Manta de fibra poliéster

Encosto

Reclinável.
Almofada solta.
Enchimento com fibra siliconada.

Pés

Polipropileno.

estofados
Jardim



Embaú

por Asa Design

Linhas expressivas em um sofá de home, que tem aparência de living. Os detalhes de costura na parte interna dos braços e o debrum marcado, dão personalidade à peça.

Embaú

por Asa Design



Características

Sofá modular.
Extensível com deslizamento tubular.
Trava aberto e fechado.
Chaise-longue.
Detalhe de costura e debrum.

Importante: A proposta de design do modelo é que o assento não tenha detalhes de costura e por este fato será normal apresentar característica de laceamento após o uso mostrando aparência de enrugado, devido à maleabilidade do tecido que tem por atributo natural este comportamento.

Revestimento

Tecidos de diversos padrões, com composição afixada em etiqueta que acompanha o estofado.

Importante: Dependendo do revestimento escolhido o modelo poderá ter suas características de toque, conforto e visual diferentes das apresentadas na imagem ou produto exposto na loja, pois cada tecido tem sua particularidade, o que faz com que o mesmo se comporte de maneira diferente quando aplicado no produto.

Estrutura

Chapa composta e madeira de eucalipto reflorestada, com tratamento anti-mofo, seca em estufa. Alguns componentes são montados em base pré-dimensionadas (gabaritos). Na montagem são utilizados grampos não oxidantes.

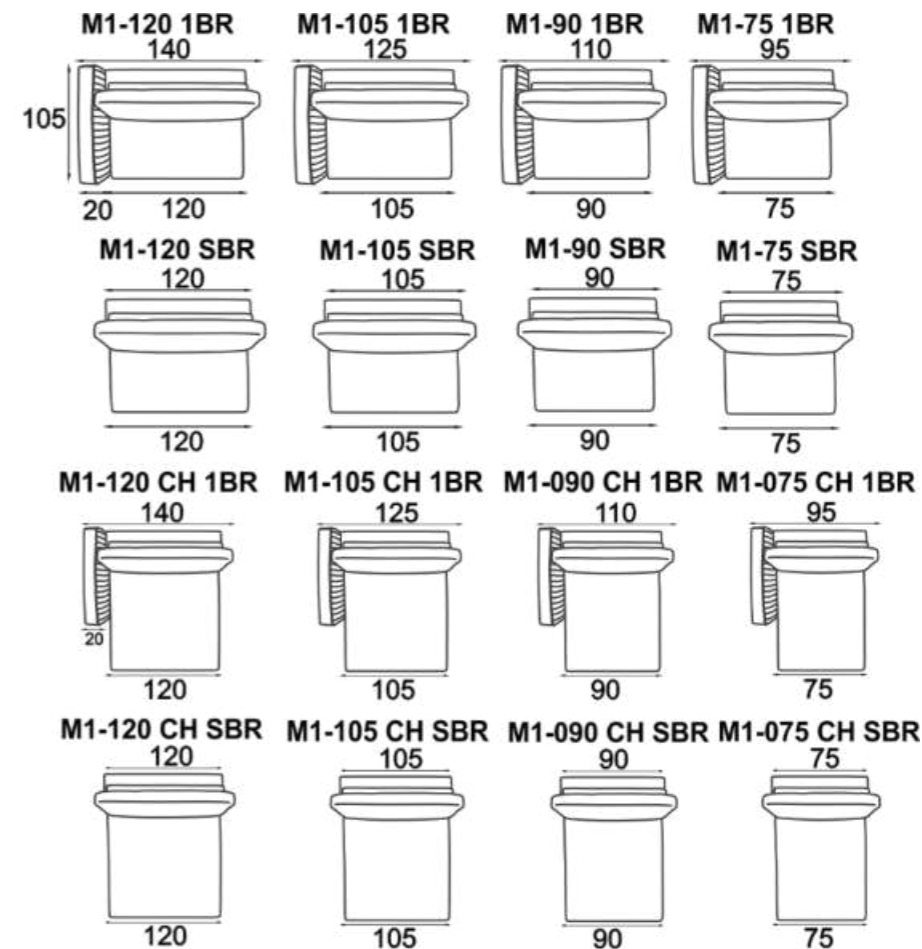
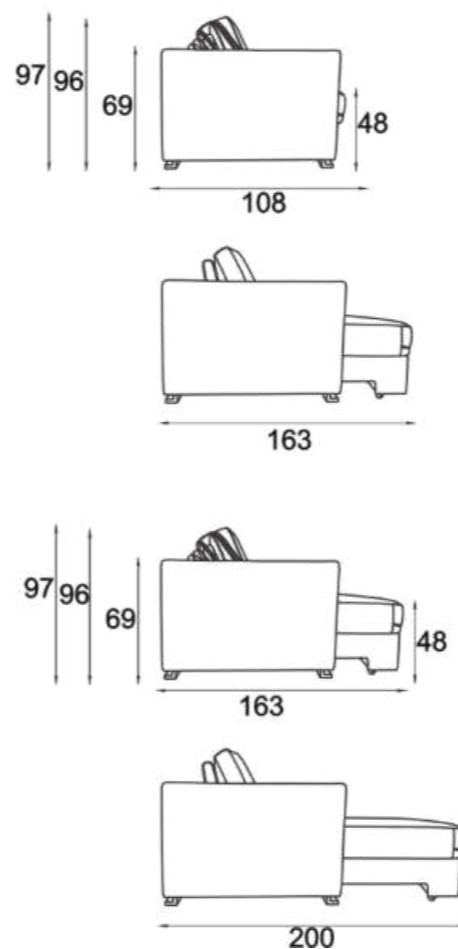

Assento

Extensível.
Molas pocket.
Espumas D-28/D-20 soft.
Manta de fibra poliéster.

Encosto

Reclinável.
Almofada solta.

Pés

Madeira.



Harry

por Deyse Roza

Perfeito para quem gosta de maratona uma série ou aproveitar um bom filme. Um sofá home com aparência de living, com camadas de espuma com densidades ideais para manter o conforto durante o maior tempo possível.

Para garantir ainda mais relaxamento, o sofá conta com sistema de abertura que transforma o encosto em assento.

Além das almofadas extras, feitas com espuma ultracell que proporciona suavidade e conforto.

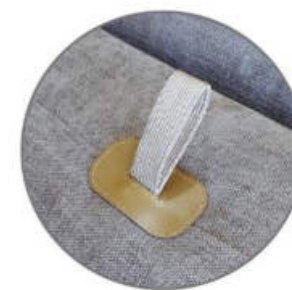

Charmosa alça auxiliar para fechamento da chaise.

Harry

por Deyse Roza



Características

- Sofá modulado.
- Extensível com deslizamento tubular e reclinável.
- Trava fechado.
- Chaise-longue.
- Almofada decorativa (1 por braço).

Importante: A proposta de design do modelo é que o assento não tenha detalhes de costura e por este fato será normal apresentar característica de laceamento após o uso mostrando aparência de enrugado, devido à maleabilidade do tecido que tem por atributo natural este comportamento.

Revestimento

Tecidos de diversos padrões, com composição afixada em etiqueta que acompanha o estofado.

Importante: Dependendo do revestimento escolhido o modelo poderá ter suas características de toque, conforto e visual diferentes das apresentadas na imagem ou produto exposto na loja, pois cada tecido tem sua particularidade, o que faz com que o mesmo se comporte de maneira diferente quando aplicado no produto.

Estrutura

Chapa composta e madeira de eucalipto reflorestada, com tratamento anti-mofo, seca em estufa. Os componentes são montados em base pré-dimensionadas (gabaritos). Na montagem são utilizados grampos não oxidantes.

Assento

- Extensível.
- Molas helicoidais.
- Cintas elásticas.
- Espumas D-28/D-35 soft.
- Manta de fibra poliéster.

Encosto

- Reclinável.
- Almofada solta (2 por módulo): 1 frontal (fibra siliconada) + 1 de apoio (espuma D-23 Ultracell).
- Almofada decorativa (1 por braço).

Pés

- Madeira.

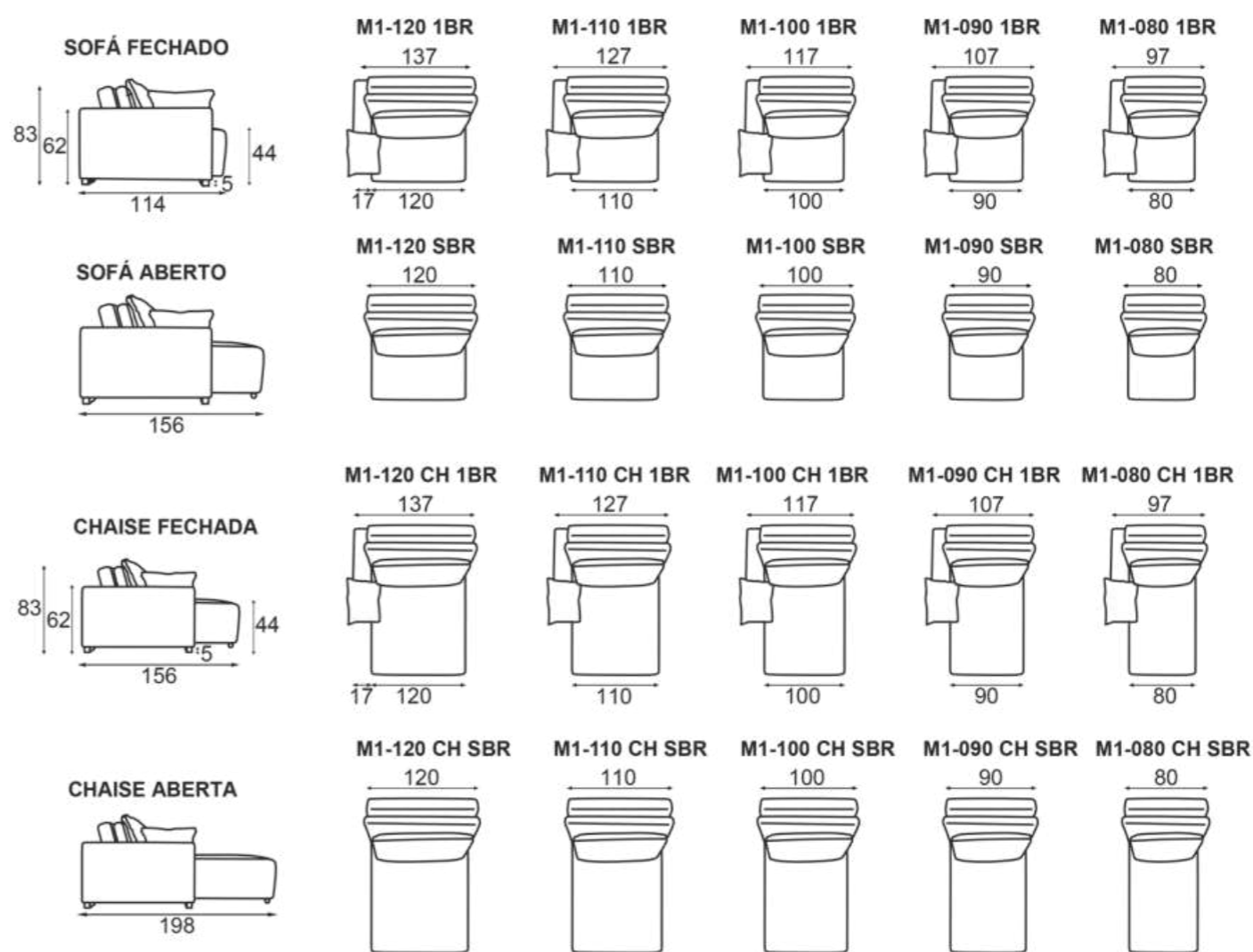

Extensíveis





Caled

por Deyse Roza

Seus traços mais clássicos possibilitam manter o estilo e sofisticação por décadas, fazendo jus ao nome, que significa "eterno", "imortal".

Esbanjando conforto à primeira vista, o sofá Caled é um convite à contemplação do melhor da vida.

Caled

por Deyse Roza



Características

Modulado.
Extensível (com deslizamento tubular).
Trava aberto e fechado.
Chaise fixa.

Importante: A proposta de design do modelo é que o assento não tenha detalhes de costura e por este fato será normal apresentar característica de laceamento após o uso mostrando aparência de enrugado, devido à maleabilidade do tecido que tem por atributo natural este comportamento.

Revestimento

Tecidos de diversos padrões, com composição afixada em etiqueta que acompanha o estofado.

Importante: Dependendo do revestimento escolhido o modelo poderá ter suas características de toque, conforto e visual diferentes das apresentadas na imagem ou produto exposto na loja, pois cada tecido tem sua particularidade, o que faz com que o mesmo se comporte de maneira diferente quando aplicado no produto.

Estrutura

Chapa composta e madeira de eucalipto reflorestada, com tratamento anti-mofo, seca em estufa. Os componentes são montados em base pré-dimensionada (gabaritos). Na montagem são utilizados grampos não oxidantes.



SOFA ABERTO

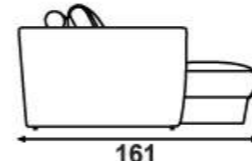

CHAISE FIXA

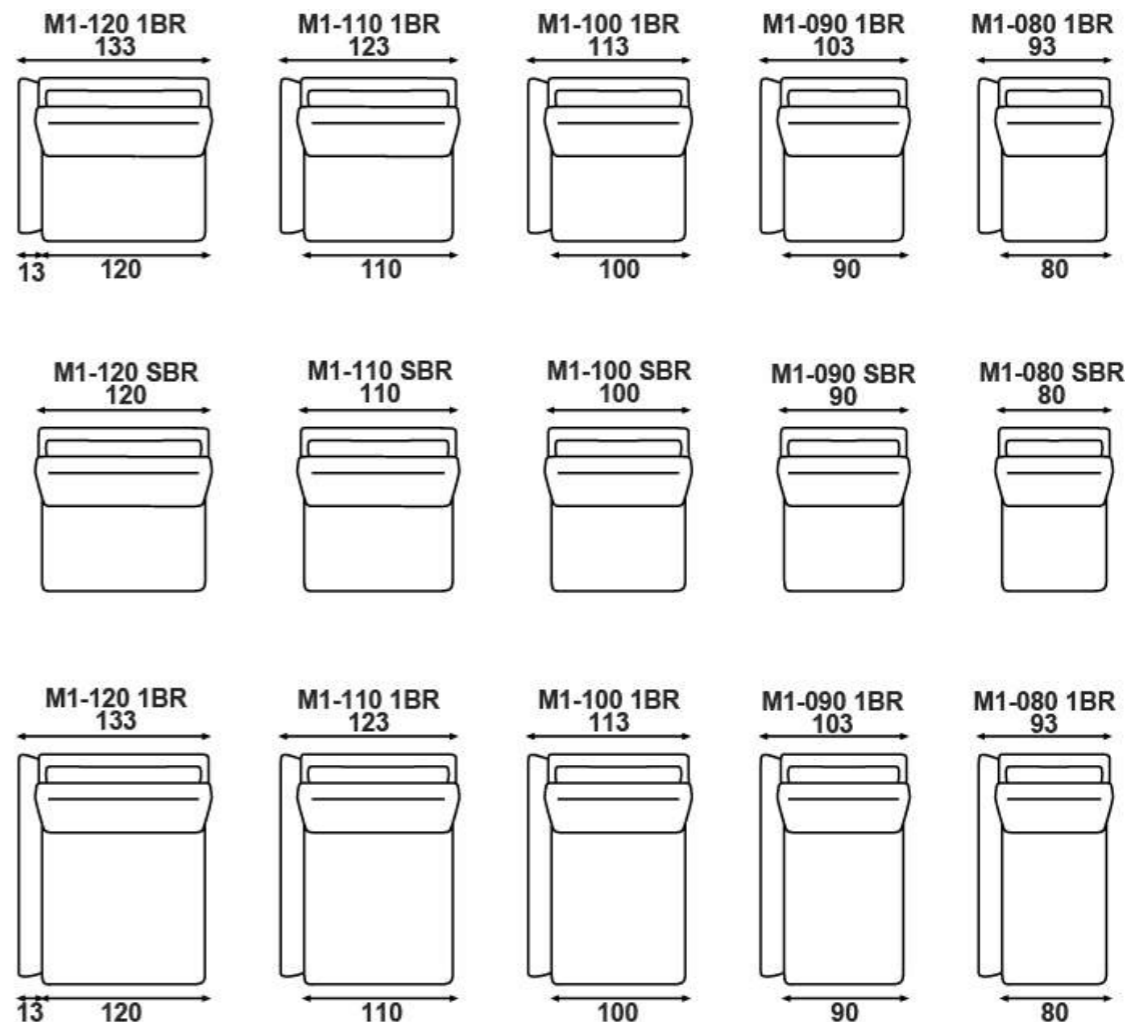
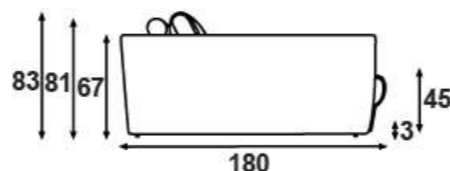

Assento

Extensível.
Molas helicoidais.
Cintas elásticas.
Espumas D-28 / D-18.
Manta de fibra poliéster.

Encosto

Fixo.
Almofada solta.
Apoio de espuma em forma de cilindro.

Pés

Sapata.



Marco

por Deyse Roza

Perfeito para pequenos ambientes o Marco tem apenas 102 cm de profundidade quando fechado e 149 cm ao abrir. Os detalhes na costura do assento e o design clean na parte das costas torna o sofá ideal para dividir ambientes.



Marco

por *Deyse Roza*



Características

- Extensível com deslizamento tubular.
- Os braços são desmontáveis.
- Detalhe de costura no assento.
- Trava aberto e fechado.

Importante: O modelo só pode ser produzido com as costuras do seu design, pois elas definem a forma e acabamento da peça.

Revestimento

Tecidos de diversos padrões, com composição afixada em etiqueta que acompanha o estofado.

Importante: Dependendo do revestimento escolhido o modelo poderá ter suas características de toque, conforto e visual diferentes das apresentadas na imagem ou produto exposto na loja, pois cada tecido tem sua particularidade, o que faz com que o mesmo se comporte de maneira diferente quando aplicado no produto.

Estrutura

Chapa composta e madeira de eucalipto reflorestada, com tratamento anti-mofo, seca em estufa. Os componentes são montados em base pré-dimensionadas (gabaritos). Na montagem são utilizados grampos não oxidantes.

Assento

- Extensível.
- Molas helicoidais.
- Cintas elásticas.
- Espumas D-26/D-20.
- Manta de fibra poliéster.

Encosto

- Fixo.
- Almofada solta.

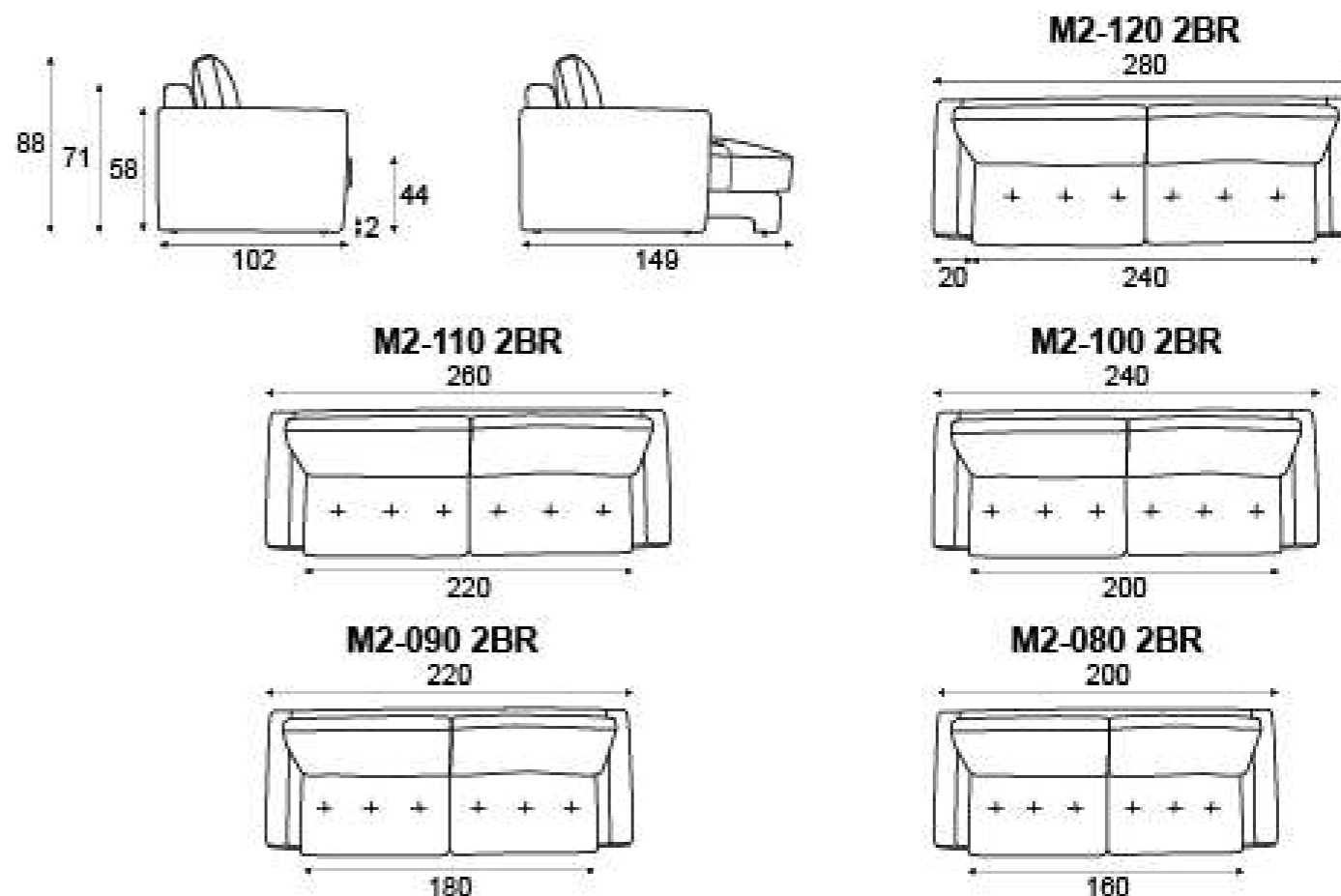

Moya

por Claudia Lens

Resistência, flexibilidade e forma são os pontos focais deste sofá que surpreende pelo design instigante e pelo conforto proporcionado pelo seu sistema de encosto retrátil.

Com contornos que trazem conforto e aconchego, assim como as plantas estudadas pelo cientista José Moya, que serviram de inspiração para este produto, o sofá Moya se adapta em diversos ambientes, se tornando indispensável para quem busca significado em forma de estofado.

O produto conta ainda com uma versão com encosto fixo e diversas modulações.



Moya

por Claudia Lens



Características

Sofá de living.

Modulado.

Chaise-longue.

Pufe.

Importante: A proposta de design do modelo é que o assento não tenha detalhes de costura e por este fato será normal apresentar característica de laceamento após o uso mostrando aparência de enrugado, devido à maleabilidade do tecido que tem por atributo natural este comportamento.

Revestimento

Tecidos de diversos padrões, com composição afixada em etiqueta que acompanha o estofado.

Importante: Dependendo do revestimento escolhido o modelo poderá ter suas características de toque, conforto e visual diferentes das apresentadas na imagem ou produto exposto na loja, pois cada tecido tem sua particularidade, o que faz com que o mesmo se comporte de maneira diferente quando aplicado no produto.

Estrutura

Chapa composta e madeira de eucalipto reflorestada, com tratamento anti-mofo, seca em estufa. Alguns componentes são montados em base pré-dimensionadas (gabaritos). Na montagem são utilizados grampos não oxidantes.

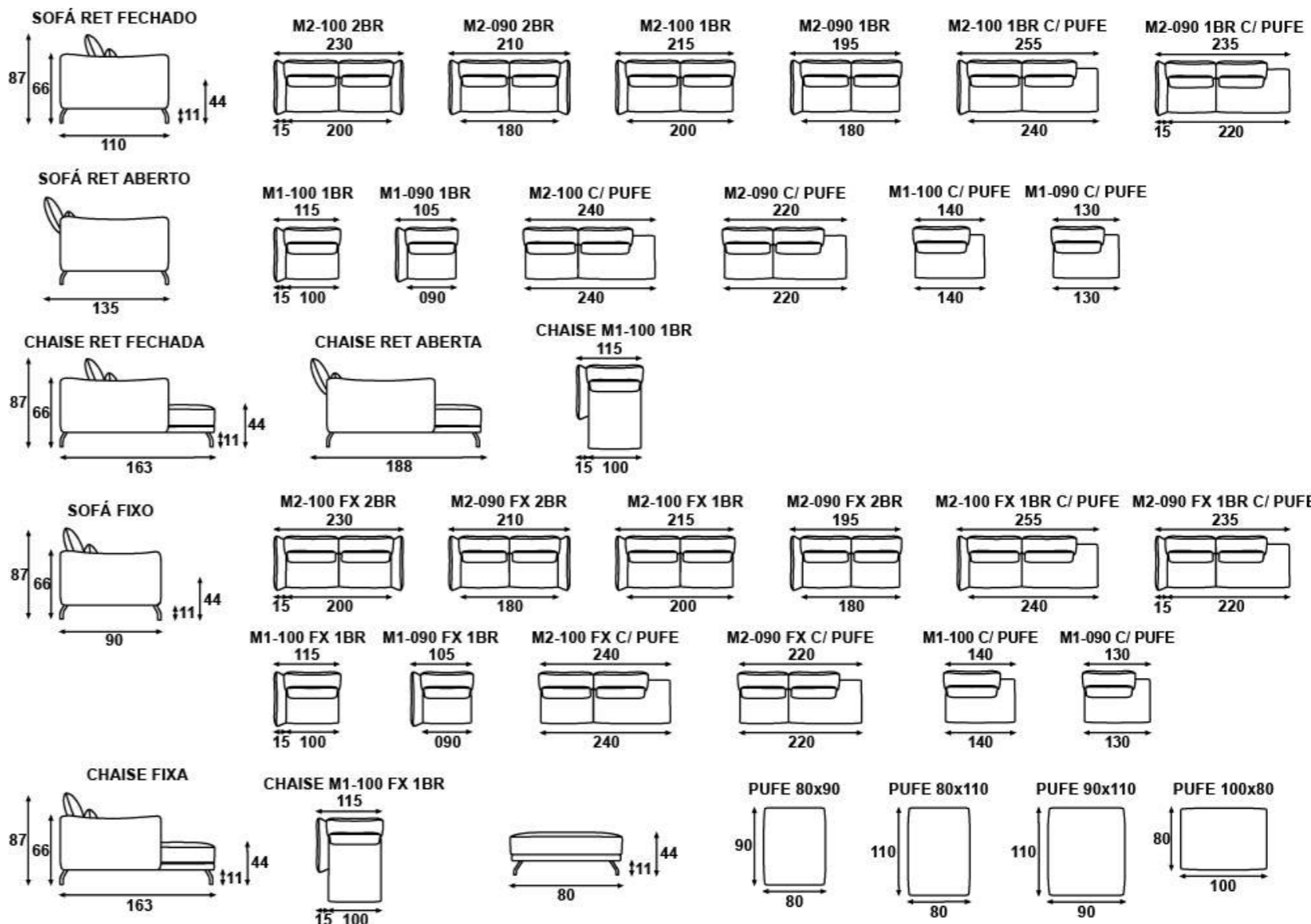

Assento

Fixo.

Molas helicoidais.

Cintas elásticas

Espumas D-18/D-28/D-35 Soft.

Manta de fibra poliéster.

Encosto

Fixo ou retrátil

Almofadas solta.

Pés

Metal

estofados
Jardim

Oliver

por Jardim Studio

A magnificência das magnólias inspira este fabuloso estofado, que transmite o conforto seguro que sentíamos ao dormir na cama de nossos pais em um dia de tempestade. Fabulosamente acolchoado, Oliver é um estofado para se imaginar em meio a nuvens. Foi projetado como um modelo versátil disponível em assentos modulares, chaise e disponível nas versões de assento fixo ou extensível.



Oliver

por Jardim Studio



Características

Sofá fixo ou extensível.

Extensível com deslizamento tubular.

Trava aberto e fechado.

Sofá modulado.

Detalhes de costura no braço e almofada do encosto.

Chaise-longue fixa.

Não permite composê de tecidos.

Importante: A proposta de design do modelo é que o assento não tenha detalhes de costura e por este fato será normal apresentar característica de laceamento após o uso mostrando aparência de enrugado, devido à maleabilidade do tecido que tem por atributo natural este comportamento.

Revestimento

Tecidos de diversos padrões, com composição afixada em etiqueta que acompanha o estofado.

Importante: Dependendo do revestimento escolhido o modelo poderá ter suas características de toque, conforto e visual diferentes das apresentadas na imagem ou produto exposto na loja, pois cada tecido tem sua particularidade, o que faz com que o mesmo se comporte de maneira diferente quando aplicado no produto.

Estrutura

Chapa composta e madeira de eucalipto reflorestada, com tratamento anti-mofo, seca em estufa. Os componentes são montados em base pré-dimensionadas (gabaritos). Na montagem são utilizados grampos não oxidantes.

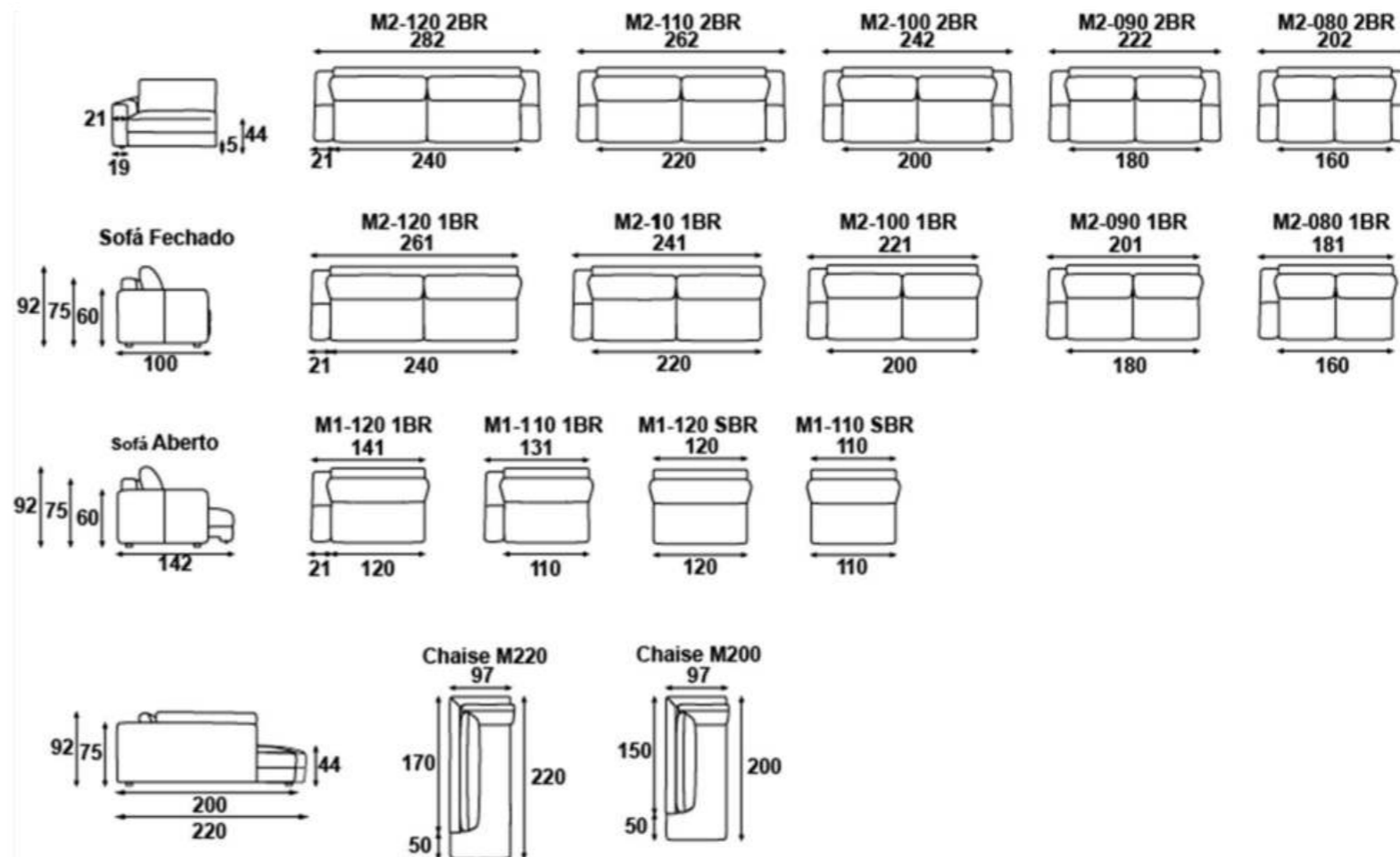

Assento

Fixo ou extensível.

Molas helicoidais.

Cintas elásticas.

Espumas D-28 / D-18 Soft.

Manta de fibra poliéster.

Encosto

Fixo.

Almofada solta.

Pés

Polipropileno.



Phillip

por Deyse Roza

O minimalismo é uma maneira de se despir dos excessos, extrair a alma de um objeto e recriá-lo para que possa tocar o coração das pessoas. Neste processo, criamos o Phillip, batizado em reverência ao renomado designer, humanista e arquiteto francês Philippe Starck. Seu sistema de abertura é simultâneo e prático para acionar o assento extensível em um único movimento onde o encosto vira assento.



Phillip

por Deyse Roza



Características

Sofá modulado.

Extensível com deslizamento tubular.

Trava fechado.

Chaise-longue.

Almofada decorativa.

Importante: A proposta de design do modelo é que o assento não tenha detalhes de costura e por este fato será normal apresentar característica de laceamento após o uso mostrando aparência de enrugado, devido à maleabilidade do tecido que tem por atributo natural este comportamento.

Revestimento

Tecidos de diversos padrões, com composição afixada em etiqueta que acompanha o estofado.

Importante: Dependendo do revestimento escolhido o modelo poderá ter suas características de toque, conforto e visual diferentes das apresentadas na imagem ou produto exposto na loja, pois cada tecido tem sua particularidade, o que faz com que o mesmo se comporte de maneira diferente quando aplicado no produto.

Estrutura

Chapa composta e madeira de eucalipto reflorestada, com tratamento anti-mofo, seca em estufa. Os componentes são montados em base pré-dimensionadas (gabaritos). Na montagem são utilizados grampos não oxidantes.

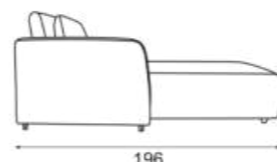
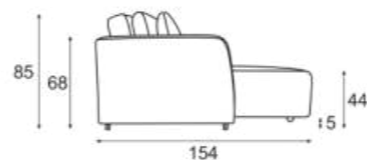
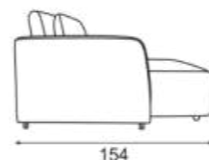
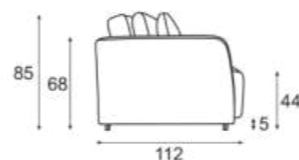

M1-120 1BR



M1-110 1BR



M1-100 1BR



M1-090 1BR



M1-080 1BR



M1-120 SBR



M1-110 SBR



M1-100 SBR



M1-090 SBR



M1-080 SBR



M1-120 CH 1BR



M1-110 CH 1BR



M1-100 CH 1BR



M1-090 CH 1BR



M1-080 CH 1BR



M1-120 CH SBR



M1-110 CH SBR



M1-100 CH SBR



M1-090 CH SBR



M1-080 CH SBR



Assento

Extensível.

Molas helicoidais.

Cintas elásticas.

Espumas D-28/ Soft D-35.

Manta de fibra poliéster.

Encosto

Fixo.

Almofada solta com espuma D-23 Ultracell.

Almofada decorativa.

Pés

Metal.

estofados
Jardim



Solano

por Jardim Studio

Assim como o vento forte e quente africano, o Solano aposta em um tom imponente, mas com design futurista e ergonômico.

O conforto é palavra chave deste lançamento, que conta com um mecanismo que movimenta assentos e encostos para um relaxamento.

estofados
Jardim



*Abertura manual do assento
com Lock System*



Solano
por Jardim Studio

estofados
Jardim

Solano

por Jardim Studio

Características

Sofá modulado.

Extensível (com deslizamento tubular).

Abertura manual do assento com Lock System.

Trava aberto e fechado.

Detalhe de debrum.

Importante: A proposta de design do modelo é que o assento não tenha detalhes de costura e por este fato será normal apresentar característica de laceamento após o uso mostrando aparência de enrugado, devido à maleabilidade do tecido que tem por atributo natural este comportamento.

Revestimento

Tecidos de diversos padrões, com composição afixada em etiqueta que acompanha o estofado.

Importante: Dependendo do revestimento escolhido o modelo poderá ter suas características de toque, conforto e visual diferentes das apresentadas na imagem ou produto exposto na loja, pois cada tecido tem sua particularidade, o que faz com que o mesmo se comporte de maneira diferente quando aplicado no produto.

Estrutura

Chapa composta e madeira de eucalipto reflorestada, com tratamento anti-mofo, seca em estufa. Os componentes são montados em bases pré-dimensionadas (gabaritos). Na montagem são utilizados grampos não oxidantes.

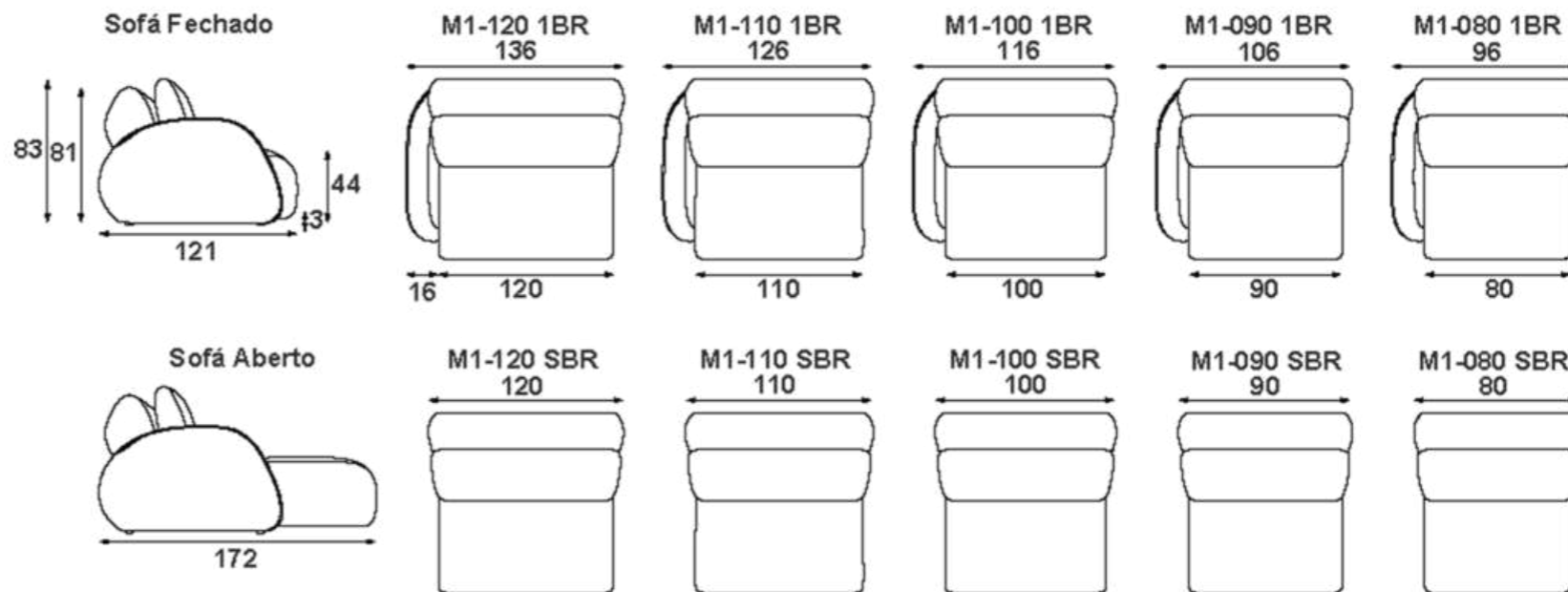

Assento

Extensível.

Molas helicoidais.

Cintas elásticas.

Molas ensacadas.

Espumas D-28 / D33 super macia.

Manta de fibra poliéster

Encosto

Fixo.

Almofada solta.

Enchimento com fibra siliconada.

Pés

Polipropileno.



estofados
Jardim

Zoe

por Deyse Roza

Inspirado na natureza, especialmente nas pedras e no seu equilíbrio, o sofá Zoe remete a essa harmonia natural. Seu nome traz um significado especial: "vida, "cheio de vida".

Seus pés mais altos facilitam a limpeza diária e os braços em versão pufe servem como extensão do assento ou apoio para bandeja.

O produto conta ainda com encosto articulável para ampliação da altura da almofada, que proporciona maior profundidade do assento.



Zoe

por Deyse Roza



Características

Modulado.

Extensível aéreo (com deslizamento tubular).

Trava aberto.

Braço com duas opções de design: fino, com 5 cm ou braço pufe, com 35 cm.

Composê.

Encosto articulável para ampliação da altura da almofada que proporciona maior profundidade do assento.

ATENÇÃO: Necessita a união dos módulos..

Importante: A proposta de design do modelo é que o assento não tenha detalhes de costura e por este fato será normal apresentar característica de laceamento após o uso mostrando aparência de enrugado, devido à maleabilidade do tecido que tem por atributo natural este comportamento.

Revestimento

Tecidos de diversos padrões, com composição afixada em etiqueta que acompanha o estofado.

Importante: Dependendo do revestimento escolhido o modelo poderá ter suas características de toque, conforto e visual diferentes das apresentadas na imagem ou produto exposto na loja, pois cada tecido tem sua particularidade, o que faz com que o mesmo se comporte de maneira diferente quando aplicado no produto.

Estrutura

Chapa composta e madeira de eucalipto reflorestada, com tratamento anti-mofo, seca em estufa. Alguns componentes são montados em base pré-dimensionadas (gabaritos). Na montagem são utilizados grampos não oxidantes.

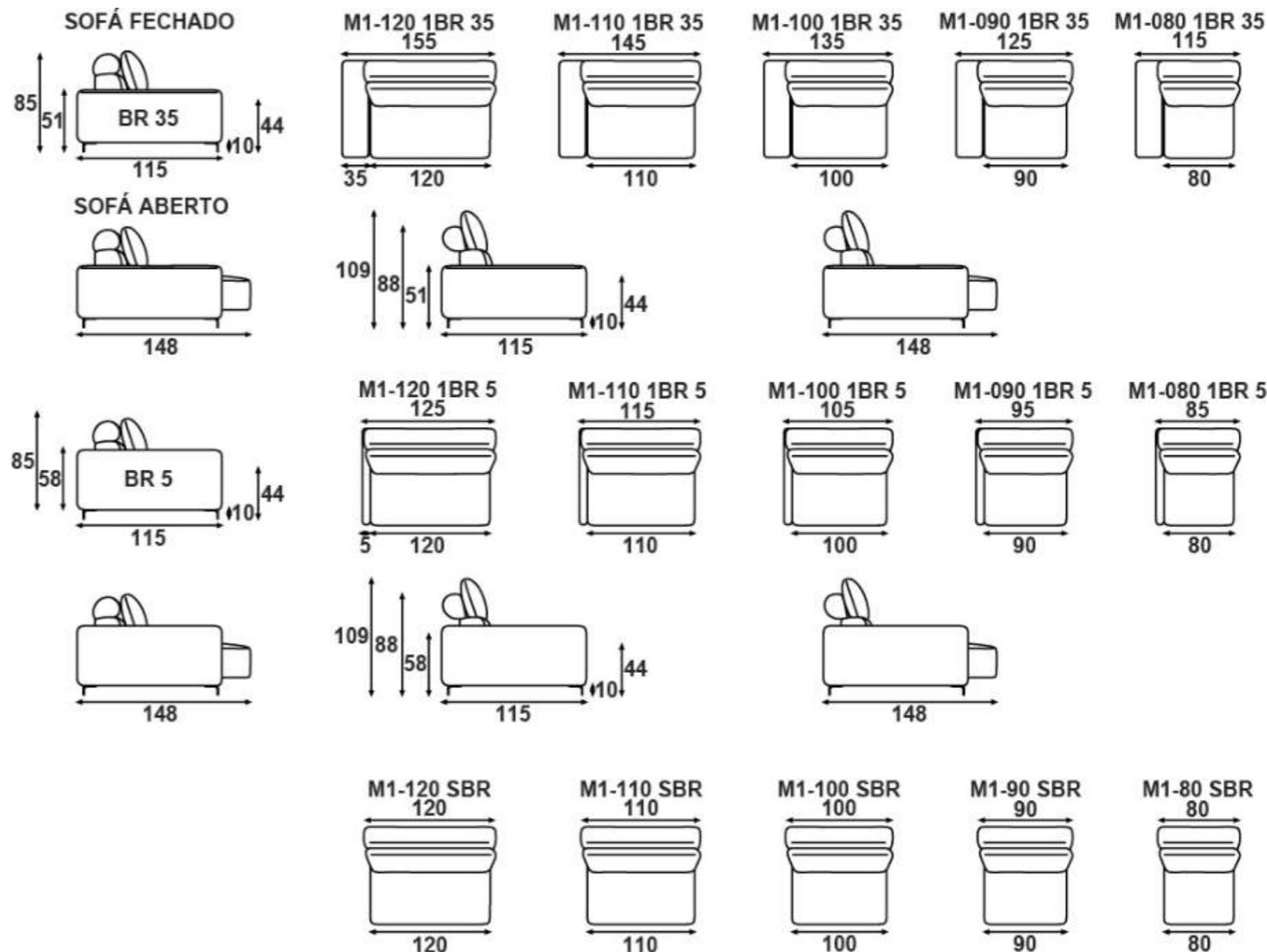

Assento

Extensível.

Molas helicoidais.

Cintas elásticas.

Espumas D-28 / D-33 Soft / D

23 Ultracell.

Manta de fibra poliéster.

Encosto

Articulável.

Almofada solta.

Pés

Metal

estofados
Jardim

Living





Adam

por Jardim Studio

Adam foi pensado em cada detalhe para maximizar o conforto. As generosas proporções fazem dele o estofado da família toda, perfeito para compor o seu living. Sua grande variedade de modulações lhe permite habitar harmoniosamente uma infinidade de layouts e ambientes. Além disso, Adam também pode ser utilizado como cama, retirando as almofadas do encosto.



Adam

por Jardim Studio

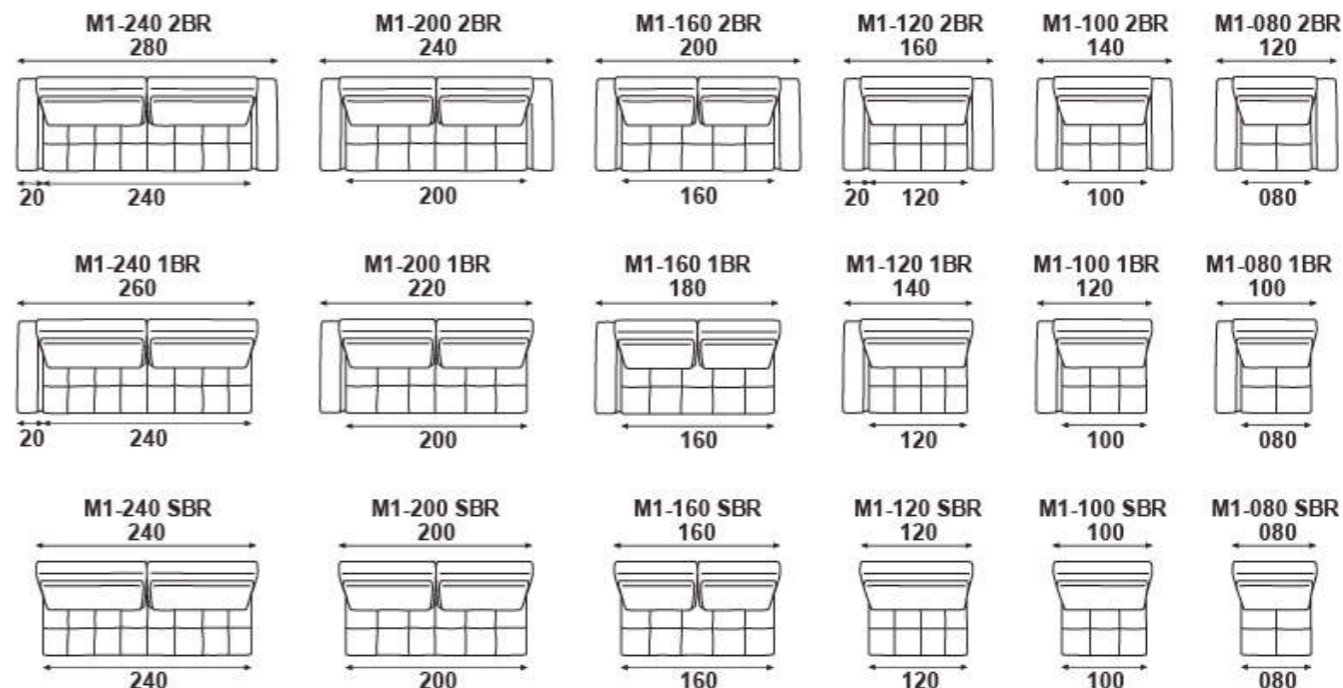
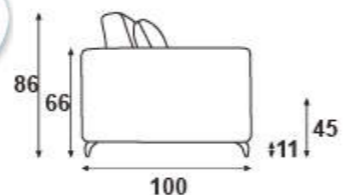

Características

Sofá de living.

Modulado.

Detalhe de costura no assento.

Os braços são desmontáveis.

Canto.

Pufe.

Almofada decorativa na peça canto.

Importante: O modelo só pode ser produzido com as costuras do seu design, pois elas definem a forma e acabamento da peça.

Revestimento

Tecidos de diversos padrões, com composição afixada em etiqueta que acompanha o estofado.

Importante: Dependendo do revestimento escolhido o modelo poderá ter suas características de toque, conforto e visual diferentes das apresentadas na imagem ou produto exposto na loja, pois cada tecido tem sua particularidade, o que faz com que o mesmo se comporte de maneira diferente quando aplicado no produto.

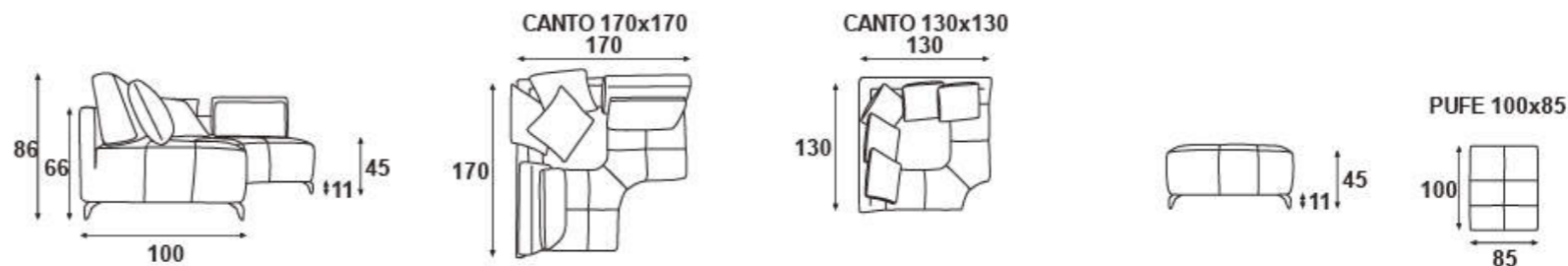

Estrutura

Chapa composta e madeira de eucalipto reflorestada, com tratamento anti-mofo, seca em estufa. Os componentes são montados em base pré-dimensionadas (gabaritos). Na montagem são utilizados grampos não oxidantes.

Assento

Fixo.

Molas helicoidais.

Cintas elásticas.

Espumas D-28/D-35 Soft/D-20.

Manta de fibra poliéster.

Encosto

Fixo.

Almofada solta.

Almofada decorativa na peça canto.

Pés

Duas opções de design: madeira ou metal.

estofados
Jardim



Álamo

por Cirlene Reco

Envolvente como um abraço, a linha Álamo se destaca pelo desenho que sai do encosto e molda toda a base, entrelaçando-se pela peça. O detalhe realça o estilo clean e sofisticado da linha, que conta com sofá e poltrona.

estofados
Jardim



Álamo
por Cirlene Reco

estofados
Jardim

Álamo

por Cirlene Reco

Características

Sofá de living.
Poltrona fixa.
Chaise-longue

Importante: A proposta de design do modelo é que o assento não tenha detalhes de costura e por este fato será normal apresentar característica de laceamento após o uso mostrando aparência de enrugado, devido à maleabilidade do tecido que tem por atributo natural este comportamento.

Revestimento

Tecidos de diversos padrões, com composição afixada em etiqueta que acompanha o estofado.

Importante: Dependendo do revestimento escolhido o modelo poderá ter suas características de toque, conforto e visual diferentes das apresentadas na imagem ou produto exposto na loja, pois cada tecido tem sua particularidade, o que faz com que o mesmo se comporte de maneira diferente quando aplicado no produto.

Estrutura

Chapa composta e madeira de eucalipto reflorestada, com tratamento anti-mofo, seca em estufa. Os componentes são montados em base pré-dimensionadas (gabaritos). Na montagem são utilizados grampos não oxidantes.

Assento

Fixo.
Cintas elásticas.
Molas helicoidais.
Espumas D-28 / D-35 Soft.
Manta de fibra poliéster.

Encosto

Fixo.
Almofada solta.

Pés

Metal.

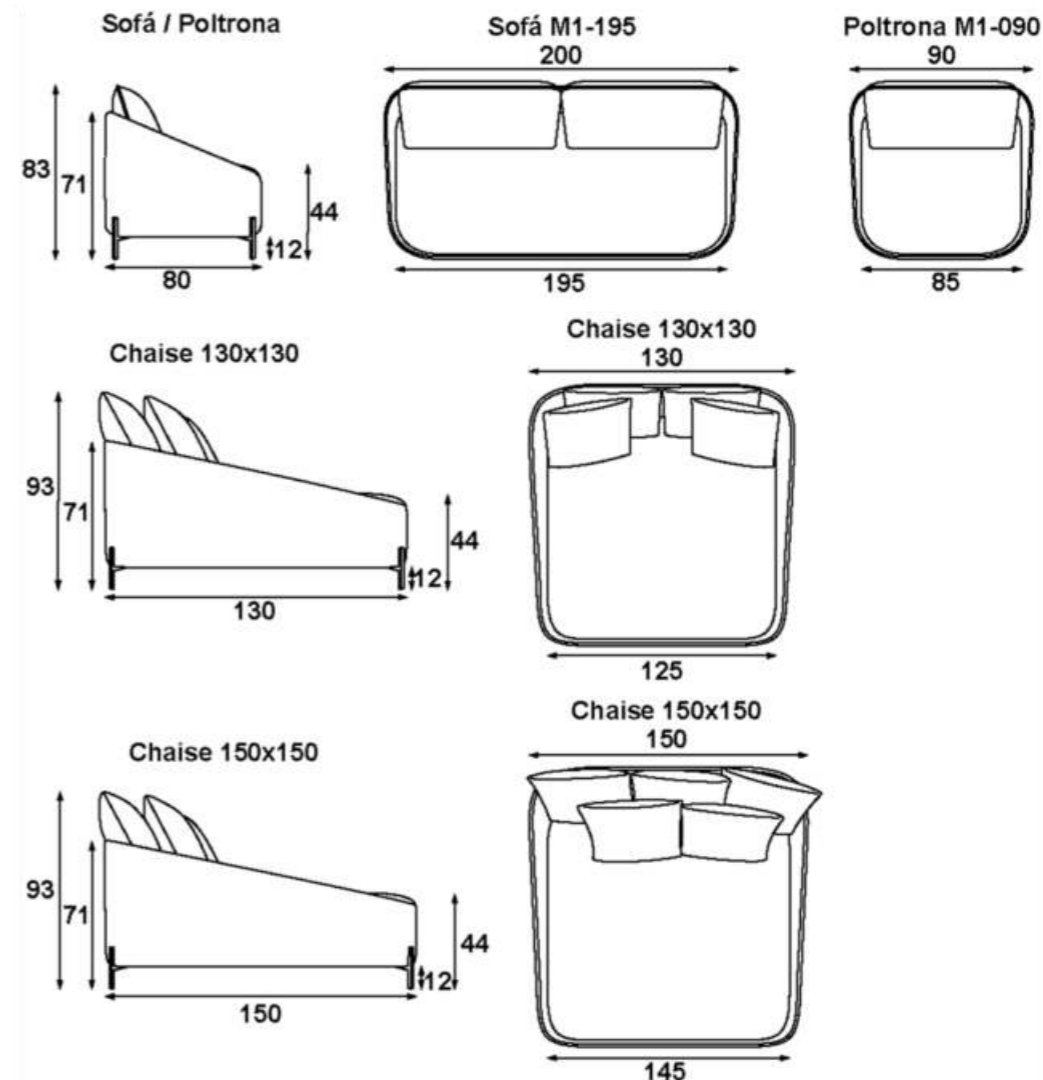

Ângelo

por Alexander Di Mari

Costuras rebatidas, misturas de texturas e de materiais. O resultado dessas combinações fica ainda mais evidente no efeito de sobreposição dos botões desta linha que é puro charme.

Com dimensões compactas na profundidade, as quatro opções de medidas da linha Ângelo possibilitam diversas formas de uso, desde uma acolhedora varanda gourmet, até ao pé da cama ou em ambientes corporativos.



Ângelo

por Alexander Di Mari



Características

Sofá de living.
Poltrona fixa.
Recamier
Pufe.

Importante: A proposta de design do modelo é que o assento não tenha detalhes de costura e por este fato será normal apresentar característica de laceamento após o uso mostrando aparência de enrugado, devido à maleabilidade do tecido que tem por atributo natural este comportamento.

Revestimento

Tecidos de diversos padrões, com composição afixada em etiqueta que acompanha o estofado.

Importante: Dependendo do revestimento escolhido o modelo poderá ter suas características de toque, conforto e visual diferentes das apresentadas na imagem ou produto exposto na loja, pois cada tecido tem sua particularidade, o que faz com que o mesmo se comporte de maneira diferente quando aplicado no produto.

Estrutura

Chapa composta e madeira de eucalipto reflorestada, com tratamento anti-mofo, seca em estufa. Os componentes são montados em base pré-dimensionadas (gabaritos). Na montagem são utilizados grampos não oxidantes.

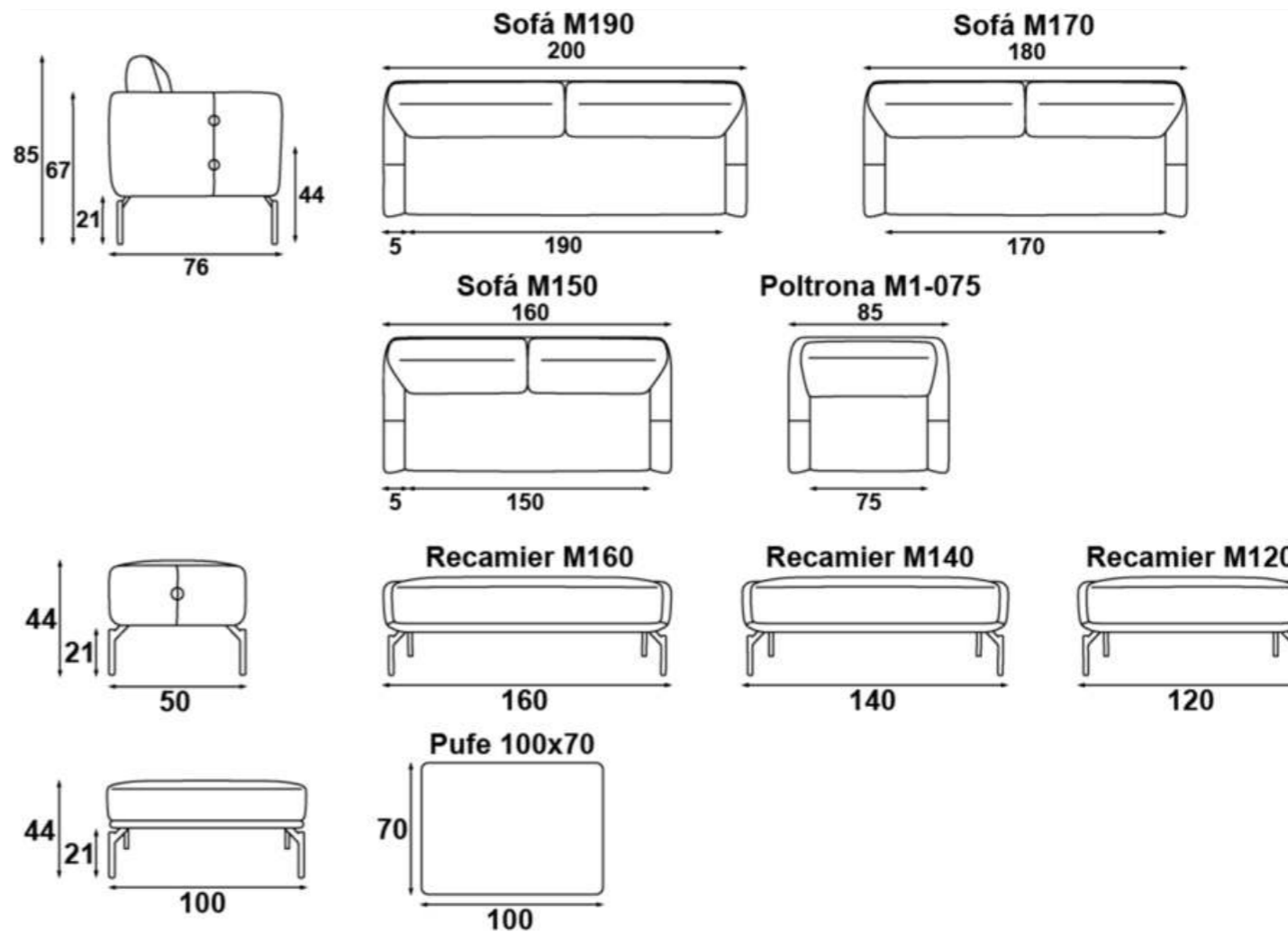

Assento

Fixo.
Molas helicoidais.
Cintas elásticas.
Espumas D-28/D-35 Soft.
Manta de fibra poliéster.

Encosto

Fixo.
Almofada solta.
Fibra siliconada envolta por TNT.

Pés

Madeira ou metal.



1



2

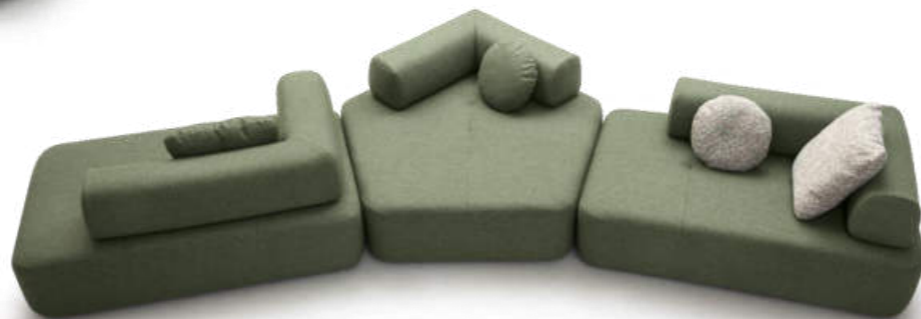

3



4

Brisa

por Jardim Studio

A brisa suave e leve chega para acalentar os dias de calor. Assim é com o lançamento homônimo, que surge para trazer mais leveza e versatilidade aos espaços. A proposta modular deste sofá propõe cenários alternativos, que acompanham e facilitam a rotina e as fases da vida. Com peças versáteis, as modulações do Brisa proporcionam infinitas combinações e possibilidades de layout.



5

Brisa

por Jardim Studio

As composições sugeridas neste material foram:

1- M240 + encostos "L" M115.

2- M160 + M240 + encosto reto M085 + encostos "L" M115.

3- M160 + módulo ângulo + M160 + encostos "L" M115.

4- M160 + M160 + módulo ângulo + M100 + encostos "L" M085 + encosto reto M085.

5- M160 + M100 + M160 + encostos retos M085 + encostos "L" M085.

estofados
Jardim

Brisa

por Jardim Studio



Características

Sofá de living.

Modulado.

Pufe.

Detalhes de costura no assento.

Possui acessórios opcionais: 3 modelos de almofadas decorativas e 2 formatos de encosto móvel: reto e em "L".

ATENÇÃO: os encostos possuem sistema de contrapeso para estabilização. Manuseie com cuidado para evitar acidentes.

Importante: O modelo só pode ser produzido com as costuras de seu design, pois elas definem a forma e o acabamento da peça.

Revestimento

Tecidos de diversos padrões, com composição afixada em etiqueta que acompanha o estofado.

Importante: Dependendo do revestimento escolhido o modelo poderá ter suas características de toque, conforto e visual diferentes das apresentadas na imagem ou produto exposto na loja, pois cada tecido tem sua particularidade, o que faz com que o mesmo se comporte de maneira diferente quando aplicado no produto.

Estrutura

Chapa composta e madeira de eucalipto reflorestada, com tratamento anti-mofo, seca em estufa. Os componentes são montados em bases pré-dimensionadas (gabaritos). Na montagem são utilizados grampos não oxidantes.

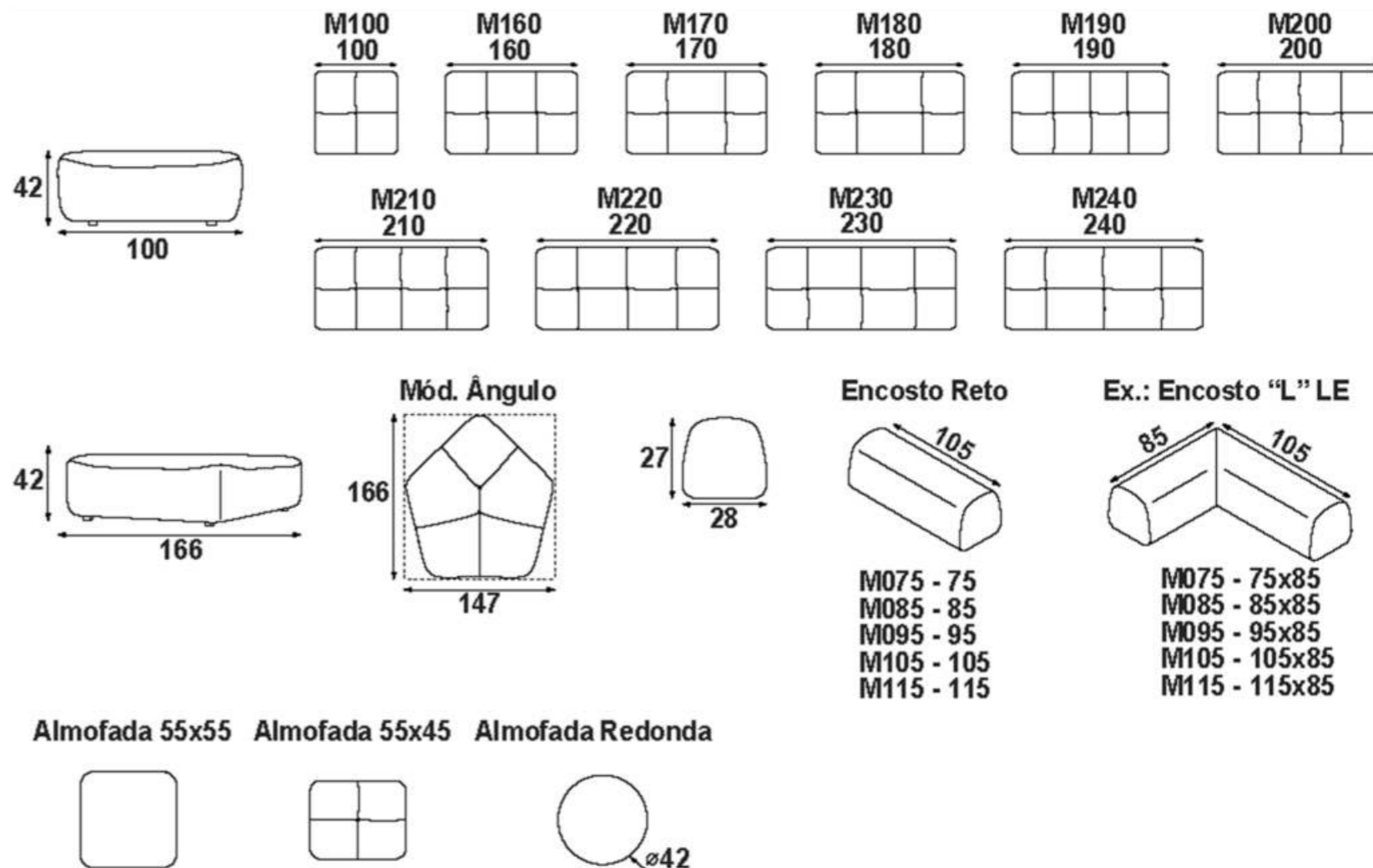

Assento

Fixo.

Molas helicoidais.

Cintas elásticas.

Espumas D-28 / D-33 super macia e D-23 Ultracell.

Manta de fibra poliéster

Encosto

Móvel, com 2 formatos opcionais: reto e em "L".

Espuma D-33 super macia. Almofadas decorativas, com 3 modelos opcionais.

Enchimento com fibra siliconada.

Pés

Polipropileno, com sapata antiderrapante.

estofados
Jardim



Bento

por Deyse Roza

Com linhas orgânicas, comportadas, e assentos abaulados, o sofá que tem seu design inspirado nas formas da natureza, é uma ótima opção pra quem deseja design e não abre mão do conforto. Versátil, conta com opção de pufe e também de almofadas tradicionais e decorativas.



Bento

por Jardim Studio



Características

Sofá de living.

Módulos bipartidos: M1-140, M1-130, M1-120 e M1-110.

Pufe.

Importante: A proposta de design do modelo é que os assentos não tenham detalhes de costura e por este fato será normal apresentar característica de laceamento após o uso mostrando aparência de enrugado, devido à maleabilidade do tecido que tem por atributo natural este comportamento.

Revestimento

Tecidos de diversos padrões, com composição afixada em etiqueta que acompanha o estofado.

Importante: Dependendo do revestimento escolhido o modelo poderá ter suas características de toque, conforto e visual diferentes das apresentadas na imagem ou produto exposto na loja, pois cada tecido tem sua particularidade, o que faz com que o mesmo se comporte de maneira diferente quando aplicado no produto.

Estrutura

Chapa composta e madeira de eucalipto reflorestada, com tratamento anti-mofo, seca em estufa. Os componentes são montados em base pré-dimensionadas (gabaritos). Na montagem são utilizados grampos não oxidantes.

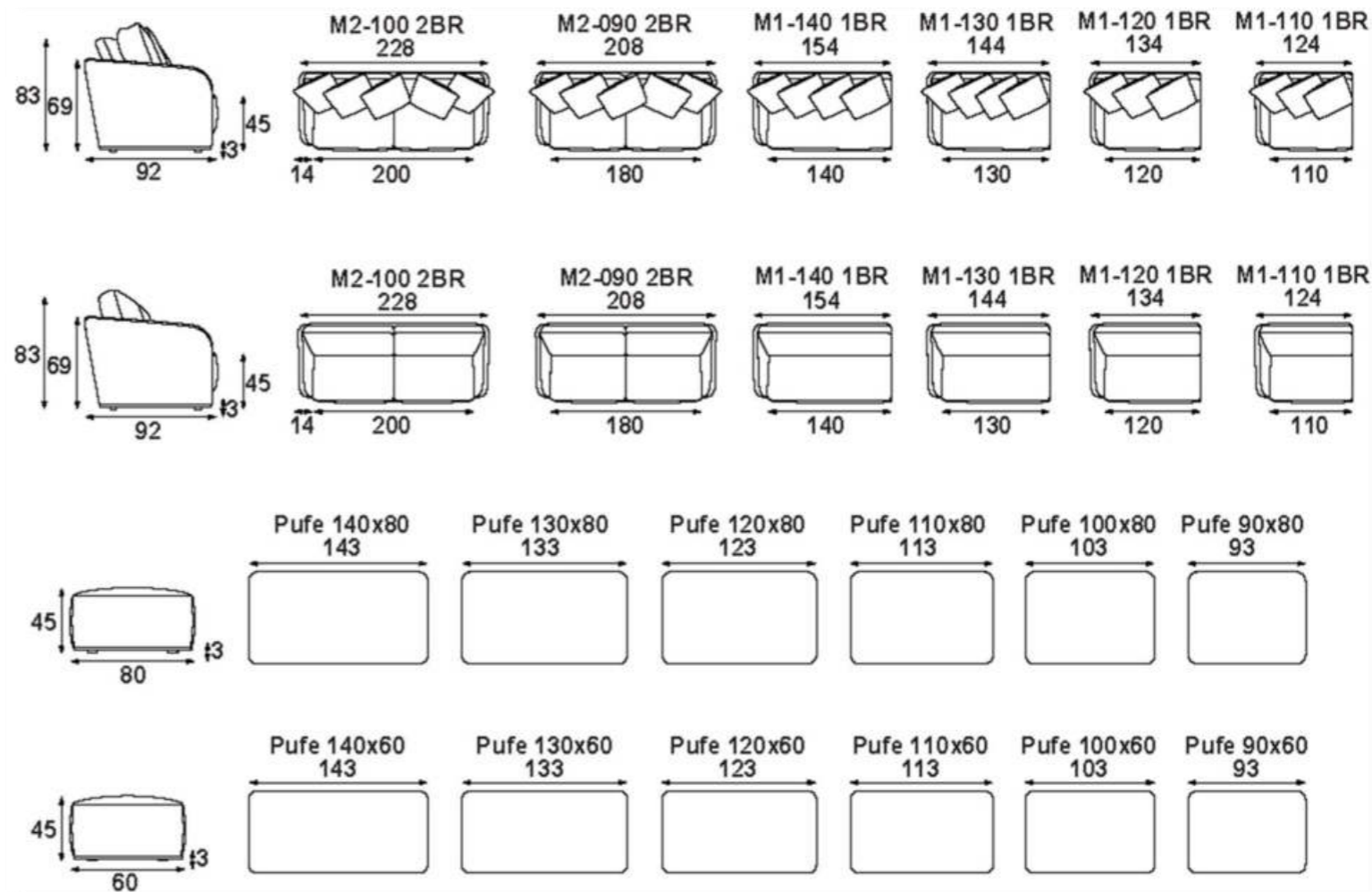

Assento

Fixo.

Molas helicoidais.

Cintas elásticas.

Espumas D-28/D-35.

Manta de fibra poliéster.

Encosto

Fixo.

Almofadas com duas propostas de design e ergonomia.

Rodapé

Madeira.

estofados
Jardim



Biagio

por Fabricio Roncca

Com clara influência italiana, Biagio traz em si o ar renascentista de Florença, com suas nuances artísticas, intelectuais e estéticas. Dinâmico, arrojado e confortável, traz modernidade ao clássico.

Biagio

por Fabricio Roncca



Características

Sofá de living.

Acessórios: braços, mesa e apoio lateral.

Chaise e pufe.

Importante: A proposta de design do modelo é que o assento não tenha detalhes de costura e por este fato será normal apresentar característica de laceamento após o uso mostrando aparência de enrugado, devido à maleabilidade do tecido que tem por atributo natural este comportamento.

Revestimento

Tecidos de diversos padrões, com composição afixada em etiqueta que acompanha o estofado.

Importante: Dependendo do revestimento escolhido o modelo poderá ter suas características de toque, conforto e visual diferentes das apresentadas na imagem ou produto exposto na loja, pois cada tecido tem sua particularidade, o que faz com que o mesmo se comporte de maneira diferente quando aplicado no produto.

Estrutura

Chapa composta e madeira de eucalipto reflorestada, com tratamento anti-mofo, seca em estufa. Os componentes são montados em base pré-dimensionadas (gabaritos). Na montagem são utilizados grampos não oxidantes.

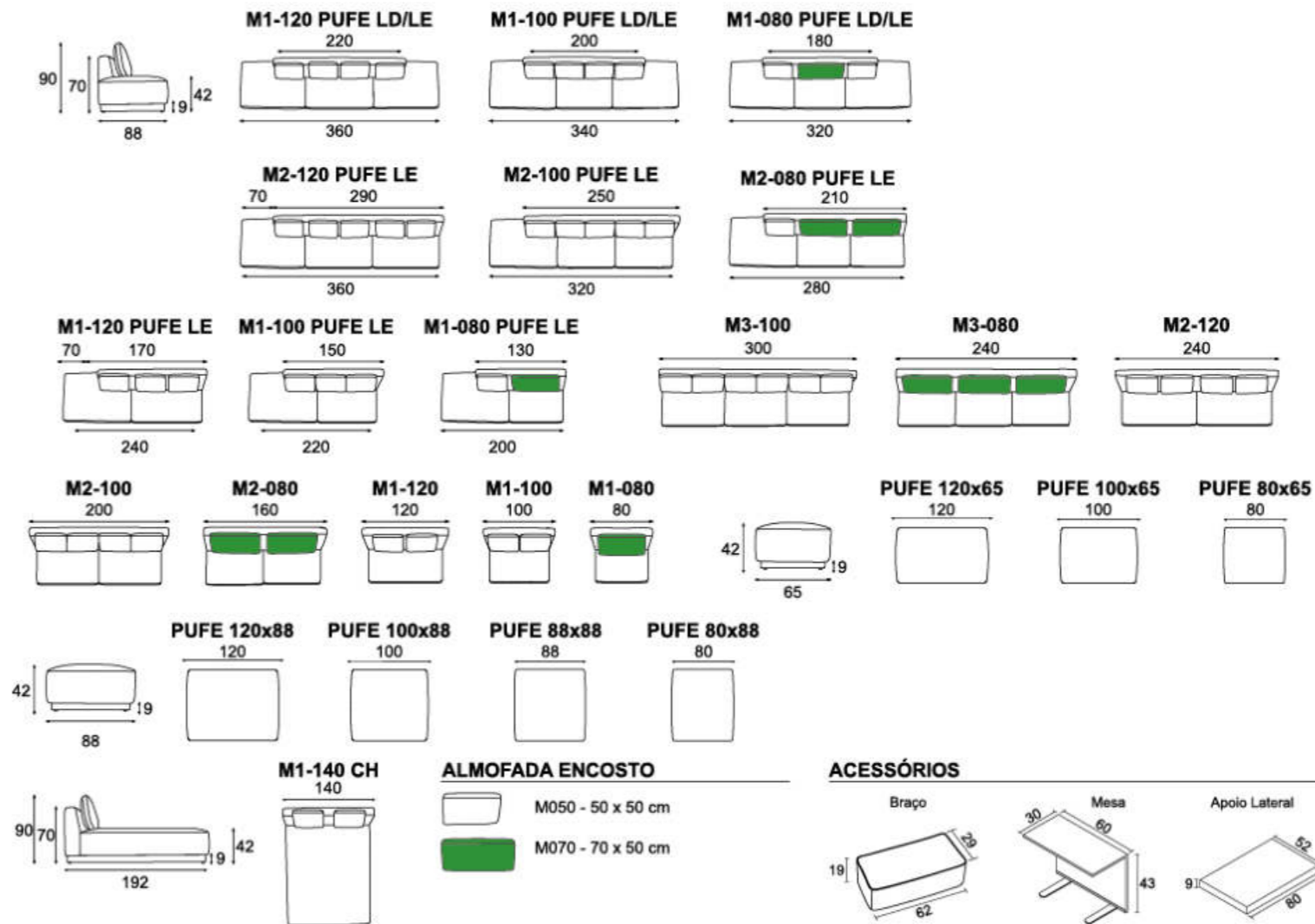

Assento

Fixo.

Molas helicoidais.

Cintas elásticas.

Espumas D-28/Soft D-35.

Manta de fibra poliéster.

Encosto

Fixo.

Almofadas solta.

Rodapé

Madeira.

estofados
Jardim



Bianco

por Jardim Studio

Com desenho clean e linhas sobrias que combinam com todos os estilos de decór, o sofá Bianco é construído com uma combinação de espumas e fibras que proporcionam um sentar macio e aconchegante.



Bianco

por Jardim Studio



Características

Sofá de living.
Detalhes de costura.

Importante: O modelo só pode ser produzido com as costuras do seu design, pois elas definem a forma e acabamento da peça.

Revestimento

Tecidos de diversos padrões, com composição afixada em etiqueta que acompanha o estofado.

Importante: Dependendo do revestimento escolhido o modelo poderá ter suas características de toque, conforto e visual diferentes das apresentadas na imagem ou produto exposto na loja, pois cada tecido tem sua particularidade, o que faz com que o mesmo se comporte de maneira diferente quando aplicado no produto.

Estrutura

Chapa composta e madeira de eucalipto reflorestada, com tratamento anti-mofo, seca em estufa. Os componentes são montados em base pré-dimensionadas (gabaritos). Na montagem são utilizados grampos não oxidantes.

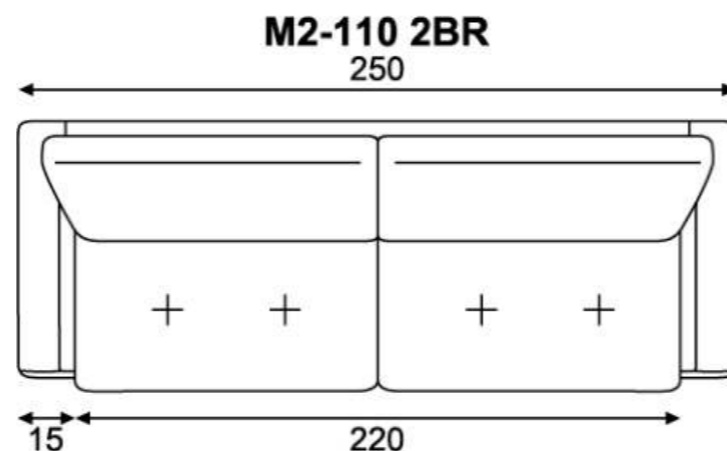
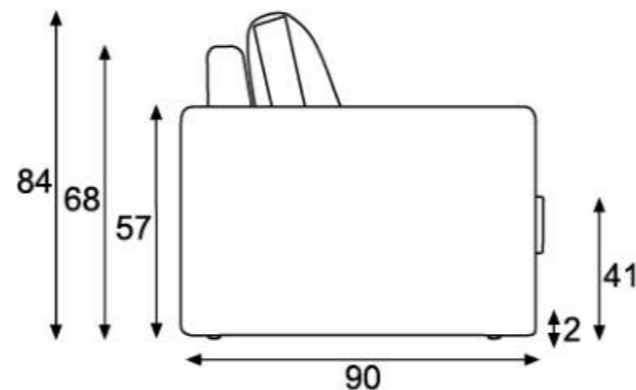

Assento

Fixo.
Molas helicoidais.
Cintas elásticas.
Espumas D-28/D-18.
Manta de fibra poliéster.

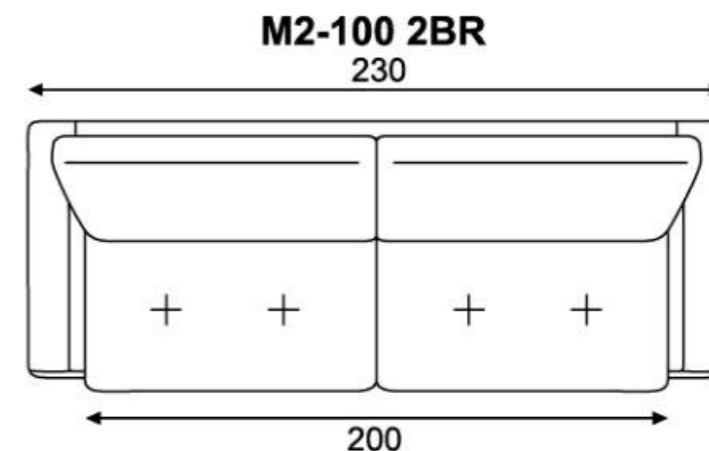

Encosto

Fixo.
Almofada solta.
Fibra siliconada envolta por TNT.

Pés

Polipropileno.



Boreal

por Jardim Studio

Representando o fenômeno das partículas solares, o sofá Boreal traz no seu formato orgânico e curvilíneo os movimentos que se repetem na natureza.

Os módulos componíveis do sofá Boreal, com assento, pufe, mesa e até cachepô, possibilitam inúmeras combinações.

A versão em módulo único esbanja charme e personalidade.

estofados
Jardim



Boreal
por Jardim Studio

estofados
Jardim

Boreal

por Jardim Studio

Características

Sofá de living.

Modulado.

Pufe revestido, com mesa ou cachepô.

Importante: A proposta de design do modelo é que o assento não tenha detalhes de costura e por este fato será normal apresentar característica de laceamento após o uso mostrando aparência de enrugado, devido à maleabilidade do tecido que tem por atributo natural este comportamento.

Revestimento

Tecidos de diversos padrões, com composição afixada em etiqueta que acompanha o estofado.

Importante: Dependendo do revestimento escolhido o modelo poderá ter suas características de toque, conforto e visual diferentes das apresentadas na imagem ou produto exposto na loja, pois cada tecido tem sua particularidade, o que faz com que o mesmo se comporte de maneira diferente quando aplicado no produto.

Estrutura

Chapa composta e madeira de eucalipto reflorestada, com tratamento anti-mofo, seca em estufa. Os componentes são montados em bases pré-dimensionadas (gabaritos). Na montagem são utilizados grampos não oxidantes.

Assento

Fixo.

Molas helicoidais.

Cintas elásticas.

Espumas D-28 / D18.

Manta de fibra poliéster.

Encosto

Fixo.

Cintas elásticas.

Espumas D18.

Manta de fibra poliéster.

Pés

Polipropileno.

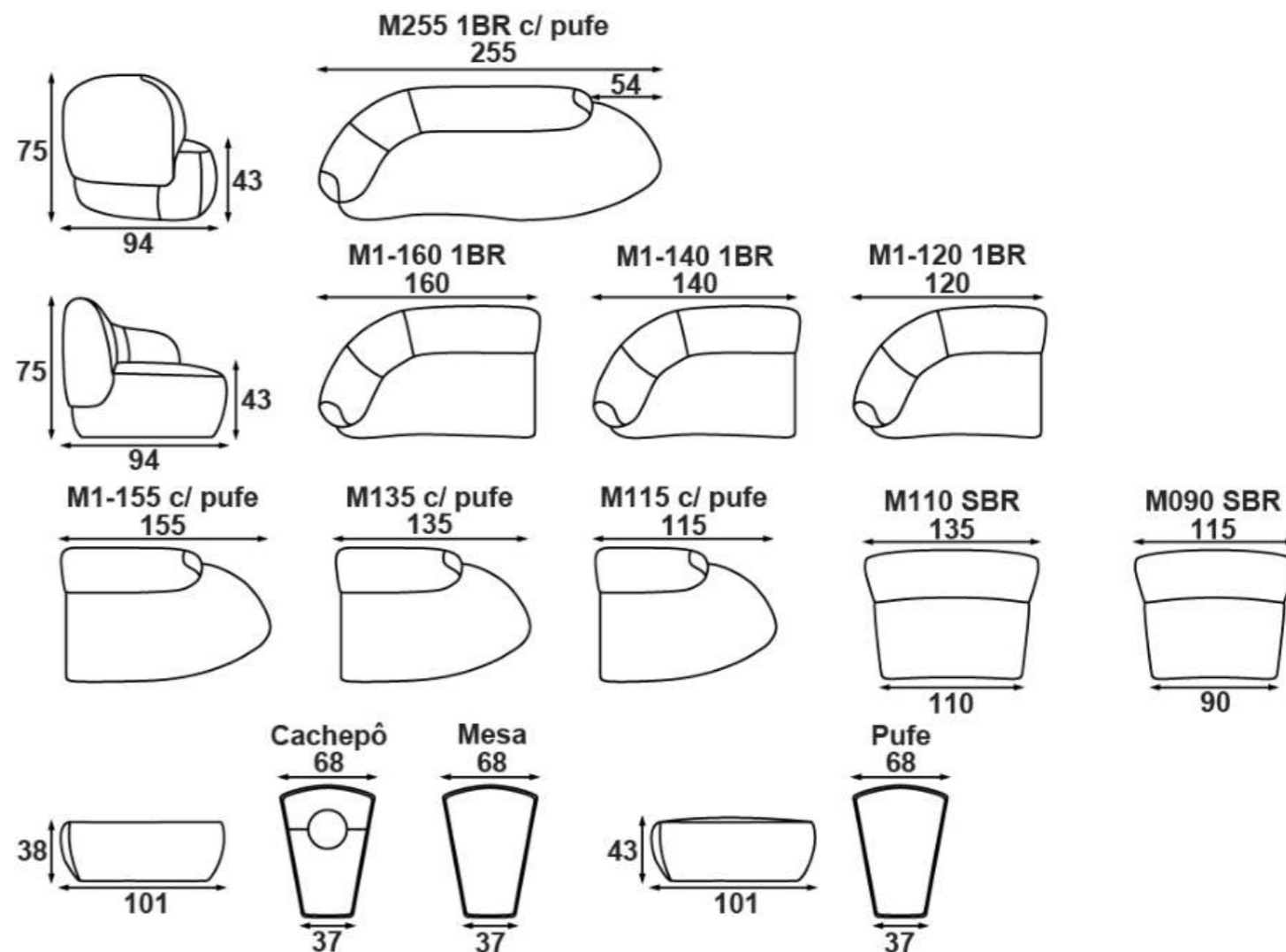



Cosmo

por Jardim Studio

O Cosmo é a totalidade de todas as coisas do universo, desde as partículas até as estrelas. A opção de composê maximiza sua flexibilidade e proporciona um toque pessoal ao produto. Seus formatos orgânicos trazem liberdade e múltiplas possibilidades ao layout.

estofados
Jardim



Cosmo
por Jardim Studio

estofados
Jardim

Cosmo

por Jardim Studio

Características

Living.
Modulado.
Chaise-longue.
Terminal em pufe.

Importante: A proposta de design do modelo é que o assento não tenha detalhes de costura e por este fato será normal apresentar característica de laceamento após o uso mostrando aparência de enrugado, devido à maleabilidade do tecido que tem por atributo natural este comportamento.

Revestimento

Tecidos de diversos padrões, com composição afixada em etiqueta que acompanha o estofado.

Importante: Dependendo do revestimento escolhido o modelo poderá ter suas características de toque, conforto e visual diferentes das apresentadas na imagem ou produto exposto na loja, pois cada tecido tem sua particularidade, o que faz com que o mesmo se comporte de maneira diferente quando aplicado no produto.

Estrutura

Chapa composta e madeira de eucalipto reflorestada, com tratamento anti-mofo, seca em estufa. Os componentes são montados em bases pré-dimensionadas (gabaritos). Na montagem são utilizados grampos não oxidantes.

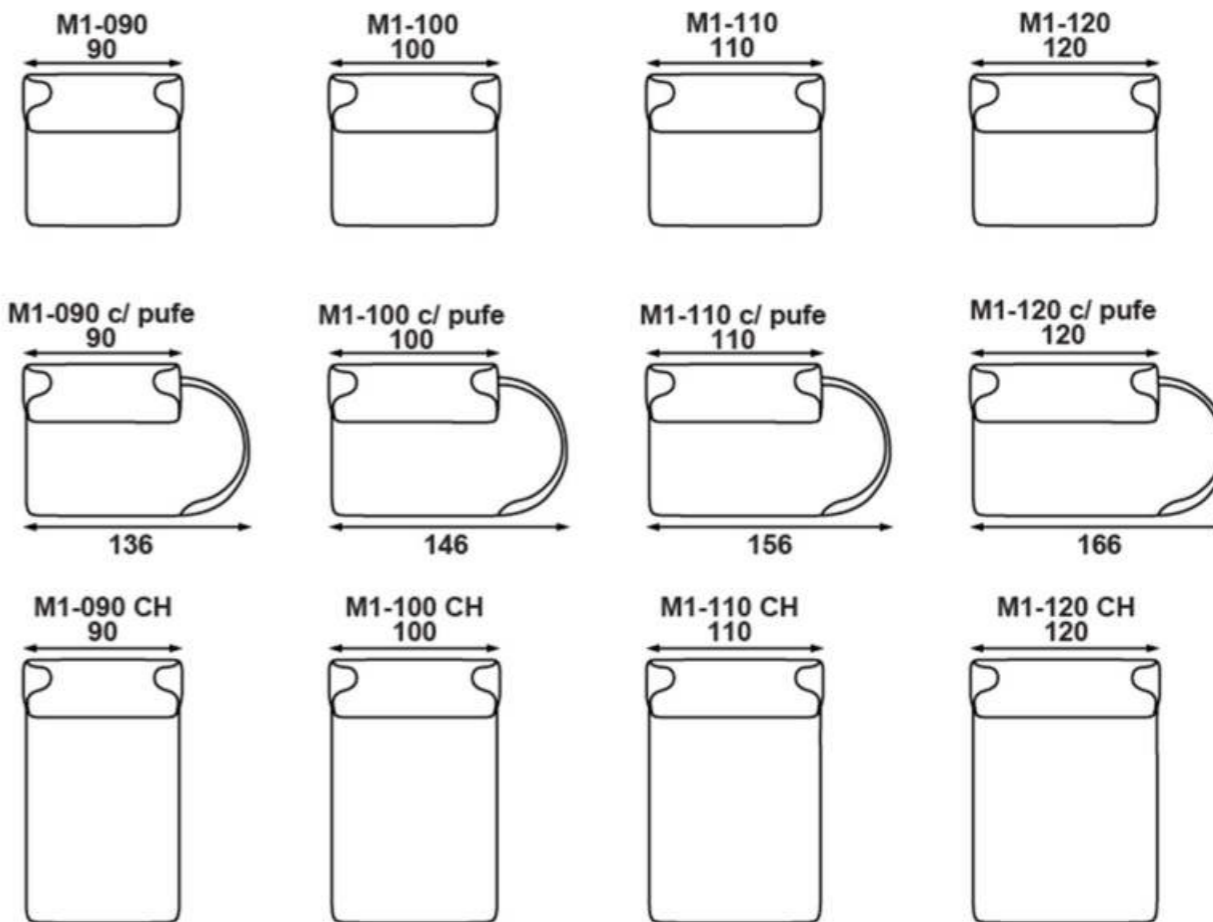
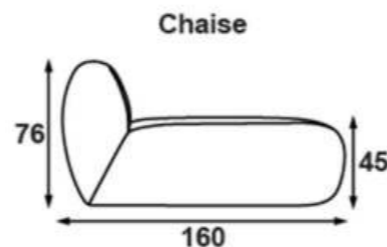
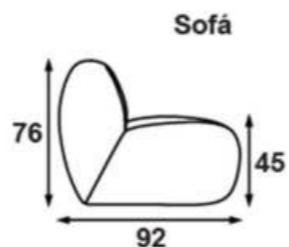

Assento

Fixo.
Molas helicoidais.
Cintas elásticas.
Espumas D28 / D23 ultracell.
Manta de fibra poliéster.

Encosto

Fixo.
Cintas elásticas.
Espuma D18.
Manta de fibra poliéster.

Pés

Polipropileno.



Cosmo Double

por Jardim Studio

O modelo em estilo “ilha”, apresenta formatos orgânicos que trazem liberdade e múltiplas possibilidade ao layout.

As mesinhas opcionais complementam sua versatilidade.

Mesas de apoio opcionais.
Consulte o mostruário para
conhecer todas as opções
de acabamento.

Cosmo Double

por Jardim Studio

estofados
Jardim

Cosmo Double

por Jardim Studio



Características

Living ilha.
Modulado com engate.
Chaise-longue.
Terminal em pufe.

Importante: A proposta de design do modelo é que o assento não tenha detalhes de costura e por este fato será normal apresentar característica de laceamento após o uso mostrando aparência de enrugado, devido à maleabilidade do tecido que tem por atributo natural este comportamento.

Revestimento

Tecidos de diversos padrões, com composição afixada em etiqueta que acompanha o estofado.

Importante: Dependendo do revestimento escolhido o modelo poderá ter suas características de toque, conforto e visual diferentes das apresentadas na imagem ou produto exposto na loja, pois cada tecido tem sua particularidade, o que faz com que o mesmo se comporte de maneira diferente quando aplicado no produto.

Estrutura

Chapa composta e madeira de eucalipto reflorestada, com tratamento anti-mofo, seca em estufa. Os componentes são montados em bases pré-dimensionadas (gabaritos). Na montagem são utilizados grampos não oxidantes.

Assento

Fixo.
Molas helicoidais.
Cintas elásticas.
Espumas D28 / D23 ultracell.
Manta de fibra poliéster.

Encosto

Fixo.
Cintas elásticas.
Espuma D18.
Manta de fibra poliéster.

Pés

Polipropileno.

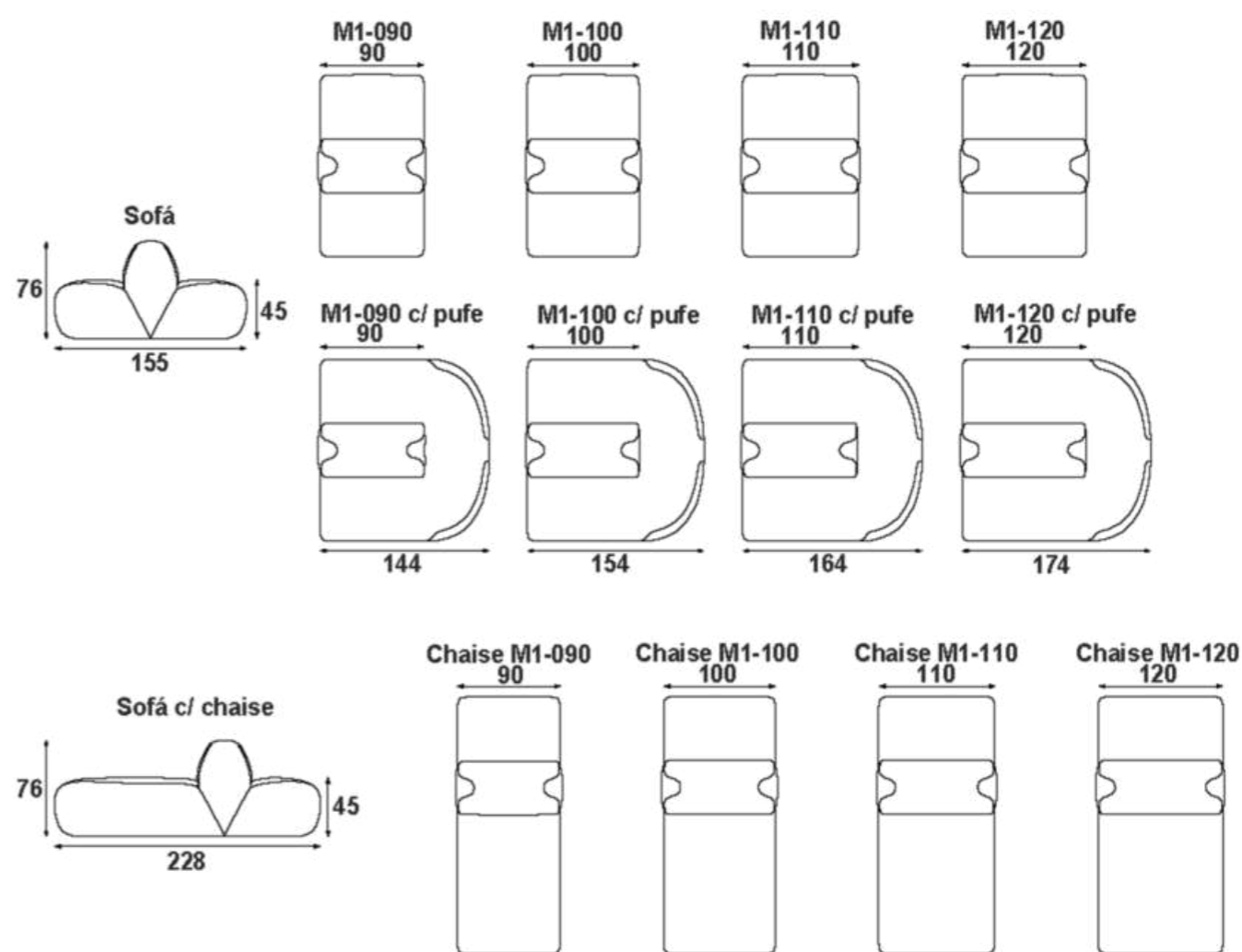



Dom

por Jardim Studio

Se você busca uma decoração clean e multifuncional, o sofá Dom é para você! Inspirado no sofá Elegance, produto premiado e de muito sucesso em nosso catálogo, o Dom encanta com seu formato orgânico e suas linhas suaves.

Suas diversas possibilidades de composição e montagem fazem do Dom um produto extremamente versátil.



Dom

por Jardim Studio



Características

Sofá de living.

Dois desenhos de pufe: G (com até 3 encostos opcionais) e P (sem encostos).

Importante: A proposta de design do modelo é que o assento não tenha detalhes de costura e por este fato será normal apresentar característica de laceamento após o uso mostrando aparência de enrugado, devido à maleabilidade do tecido que tem por atributo natural este comportamento.

Revestimento

Tecidos de diversos padrões, com composição afixada em etiqueta que acompanha o estofado.

Importante: Dependendo do revestimento escolhido o modelo poderá ter suas características de toque, conforto e visual diferentes das apresentadas na imagem ou produto exposto na loja, pois cada tecido tem sua particularidade, o que faz com que o mesmo se comporte de maneira diferente quando aplicado no produto.

Estrutura

Chapa composta e madeira de eucalipto reflorestada, com tratamento anti-mofo, seca em estufa. Os componentes são montados em base pré-dimensionadas (gabaritos). Na montagem são utilizados grampos não oxidantes.

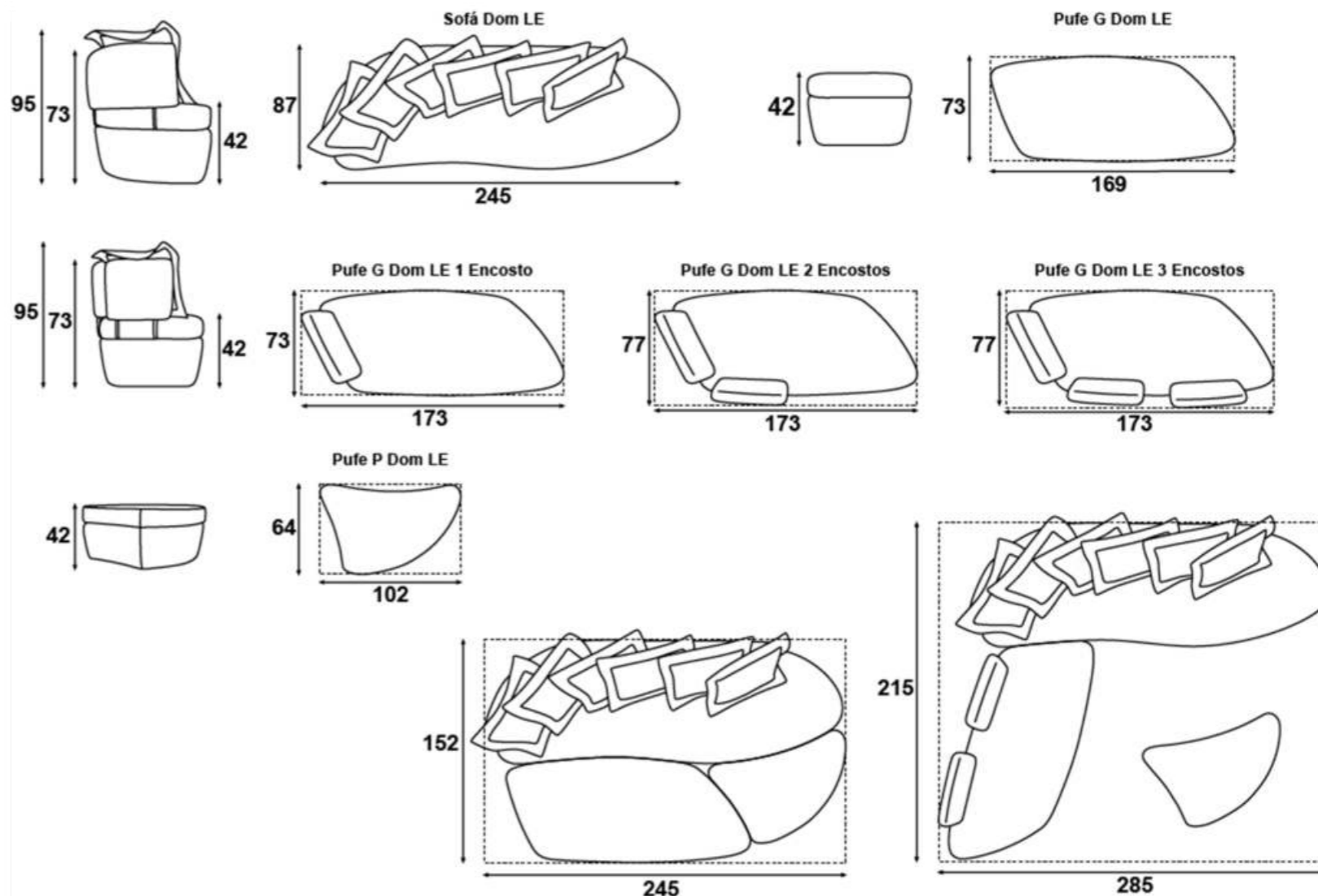

Assento

Fixo.
Cintas elásticas.
Espumas D-28/D-33 Soft.
Manta de fibra poliéster.

Encosto

Sofá (fixo) e pufe G (removível). Suporte em metal com pintura epoxi.
Almofadas soltas.

Pés

Policarbonato.



Dream

por Inove Design

Design clean nas costas e pés nas opções de madeira ou epóxi, pode ser usado para dividir espaços com muito luxo. A variedade de modulações permitem composições diferentes: uma charmosa poltrona ou um sofá espaçoso, para pessoas descontraídas e modernas.



Dream

por Inove Design

Características

Sofá de living.

Modulado.

Pufe.

Chaise-longue fixa.

Importante: A proposta de design do modelo é que os assentos não tenham detalhes de costura e por este fato será normal apresentar característica de laceamento após o uso mostrando aparência de enrugado, devido à maleabilidade do tecido que tem por atributo natural este comportamento.

Revestimento

Tecidos de diversos padrões, com composição afixada em etiqueta que acompanha o estofado.

Importante: Dependendo do revestimento escolhido o modelo poderá ter suas características de toque, conforto e visual diferentes das apresentadas na imagem ou produto exposto na loja, pois cada tecido tem sua particularidade, o que faz com que o mesmo se comporte de maneira diferente quando aplicado no produto.

Estrutura

Chapa composta e madeira de eucalipto reflorestada, com tratamento anti-mofo, seca em estufa. Alguns componentes são montados em base pré-dimensionadas (gabaritos). Na montagem são utilizados grampos não oxidantes.

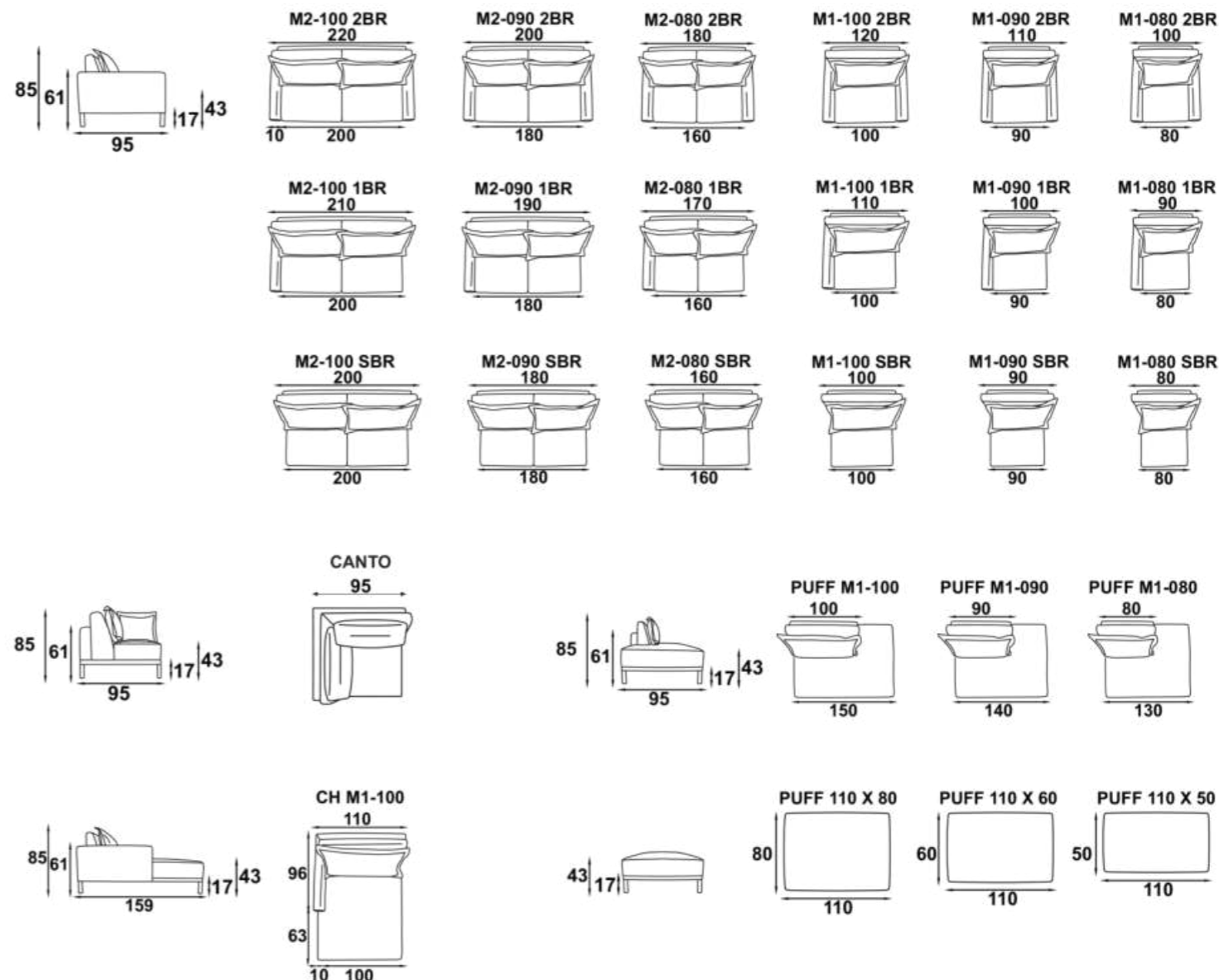

Assento

Fixo.

Cintas elásticas.

Espumas D-28/D-20.

Manta de fibra poliéster.

Encosto

Fixo.

Cintas elásticas.

Almofada solta.

Rodapé

Madeira ou metal.



George

por Jardim Studio

Imponência, formas e valorização do trabalho artesanal que é cuidadosamente executado na técnica de capitonê, fazem do George um sofá único, como você.

George

por Jardim Studio



Características

Capitonê feito à mão no encosto, frente do assento e parte interna dos braços.

Importante: O modelo só pode ser produzido com as costuras do seu design, pois elas definem a forma e acabamento da peça.

Revestimento

Tecidos de diversos padrões, com composição afixada em etiqueta que acompanha o estofado.

Importante: Dependendo do revestimento escolhido o modelo poderá ter suas características de toque, conforto e visual diferentes das apresentadas na imagem ou produto exposto na loja, pois cada tecido tem sua particularidade, o que faz com que o mesmo se comporte de maneira diferente quando aplicado no produto.

Estrutura

Chapa composta e madeira de eucalipto reflorestada, com tratamento anti-mofo, seca em estufa. Alguns componentes são montados em base pré-dimensionadas (gabaritos). Na montagem são utilizados grampos não oxidantes .

Assento

Molas helicoidais.
Cintas elásticas.
Espumas D-26/D-20.
Manta de fibra poliéster

Encosto

Fixo.

Pés

Madeira.

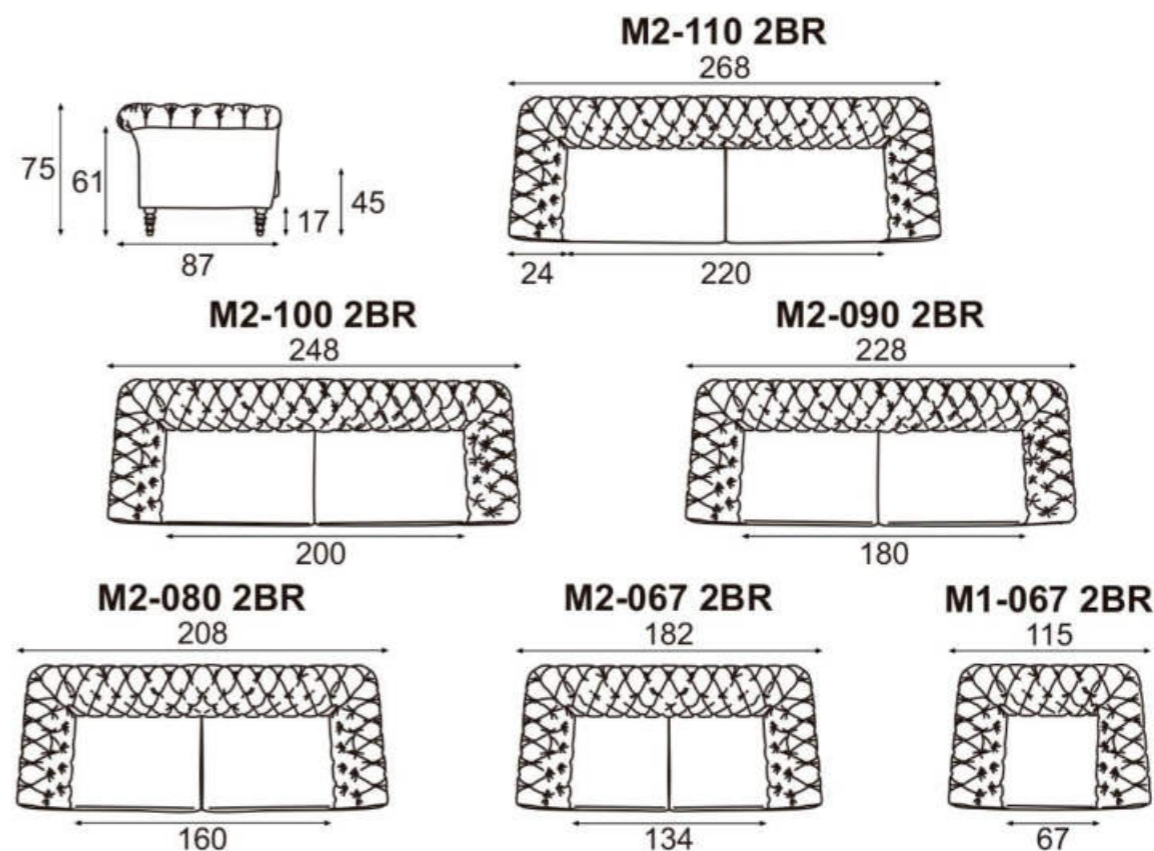



Horizonte

por Jardim Studio

As linhas suaves e uniformes das almofadas dos assentos acomodados sobre uma alinhada base horizontal, proporcionam um visual clean e elegante. Vários acabamentos para os braços: com revestimento em tecido e opção de detalhe em tecido, bambu ou couro sustentável. Os pés em alumínio com acabamento em pintura ou revestidos com couro sustentável, trazem ainda mais charme e leveza ao design.

estofados
Jardim



*Pé revestido com
couro sustentável
(opcional).*



Horizonte
por Jardim Studio

estofados
Jardim

Horizonte

por Jardim Studio

Características

Sofá de living.

Chaise-longue.

Braços com revestimento em tecido e opção de detalhe em tecido, bambu ou couro sustentável.

Importante: A proposta de design do modelo é que o assento não tenha detalhes de costura e por este fato será normal apresentar característica de laceamento após o uso mostrando aparência de enrugado, devido à maleabilidade do tecido que tem por atributo natural este comportamento.

Revestimento

Tecidos de diversos padrões, com composição afixada em etiqueta que acompanha o estofado.

Importante: Dependendo do revestimento escolhido o modelo poderá ter suas características de toque, conforto e visual diferentes das apresentadas na imagem ou produto exposto na loja, pois cada tecido tem sua particularidade, o que faz com que o mesmo se comporte de maneira diferente quando aplicado no produto.

Estrutura

Chapa composta e madeira de eucalipto reflorestada, com tratamento anti-mofo, seca em estufa. Os componentes são montados em bases pré-dimensionadas (gabaritos). Na montagem são utilizados grampos não oxidantes.

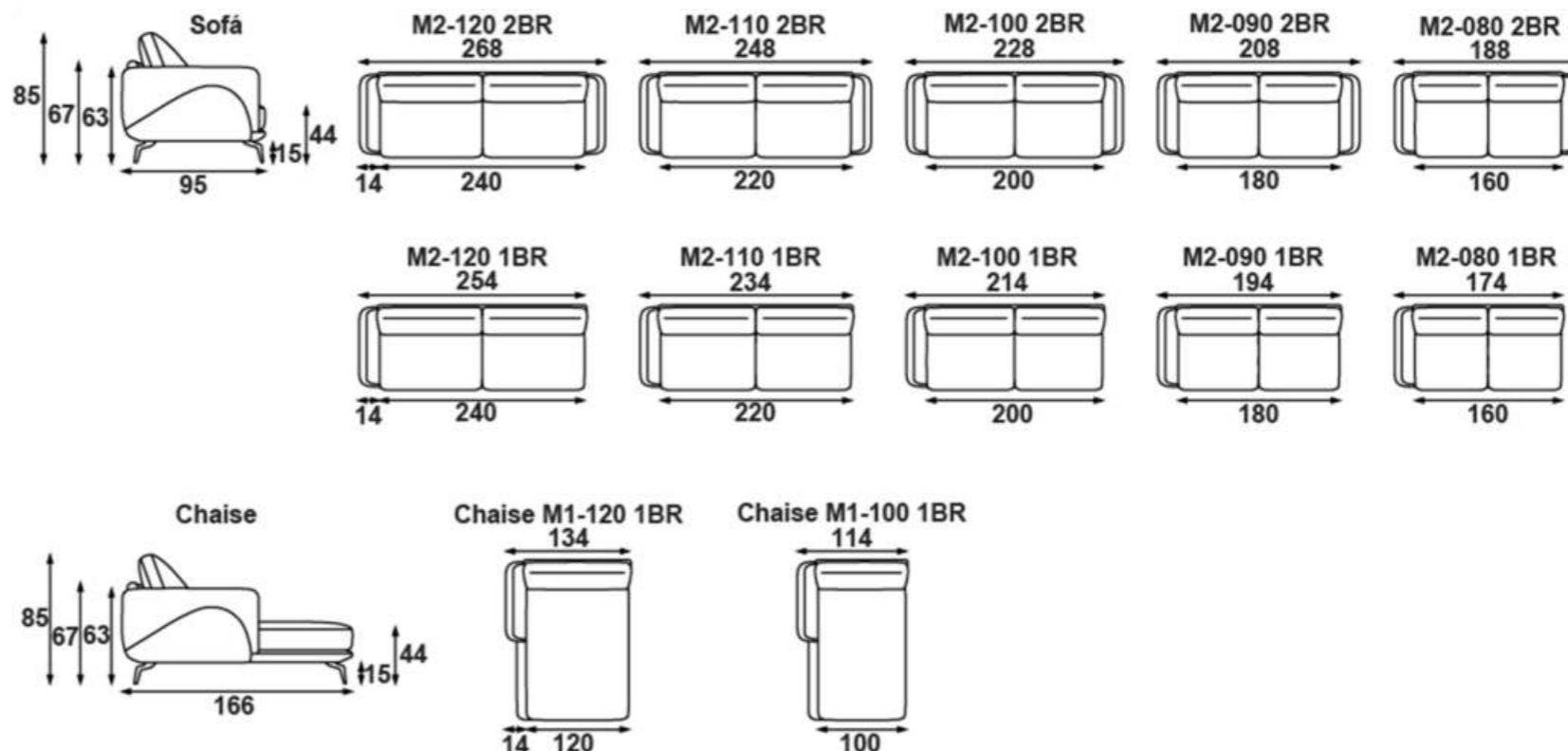

Assento

Fixo.

Cintas elásticas.

Espumas D-28 / D33 / D18.

Manta de fibra poliéster.

Almofada solta.

Encosto

Fixo.

Almofada solta.

Fibra siliconada envolta por TNT.

Pés

Alumínio com acabamento em pintura ou revestido com couro sustentável.



Jangada

por Deyse Roza

A beleza do pôr do sol e do mar, despertam um mundo de emoções e sentidos que dão significado ao nosso dia a dia e, são a inspiração de criação para a Trilogia Jangada. Assinada por Deyse Roza, apresenta na beleza do imperfeito uma proposta minimalista e versátil que compõe espaços múltiplos, integrados e descolados.



Jangada

por Deyse Roza

Características

Sofá de living, namoradeira, poltrona, pufe e banco.
Braços com ou sem detalhes em corda náutica.

Importante: O modelo só pode ser produzido com as costuras do seu design, pois elas definem a forma e acabamento da peça.

Revestimento

Tecidos de diversos padrões, com composição afixada em etiqueta que acompanha o estofado.

Importante: Dependendo do revestimento escolhido o modelo poderá ter suas características de toque, conforto e visual diferentes das apresentadas na imagem ou produto exposto na loja, pois cada tecido tem sua particularidade, o que faz com que o mesmo se comporte de maneira diferente quando aplicado no produto.

Estrutura

Chapa composta e madeira de eucalipto reflorestada, com tratamento anti-mofo, seca em estufa. Os componentes são montados em base pré-dimensionadas (gabaritos). Na montagem são utilizados grampos não oxidantes.

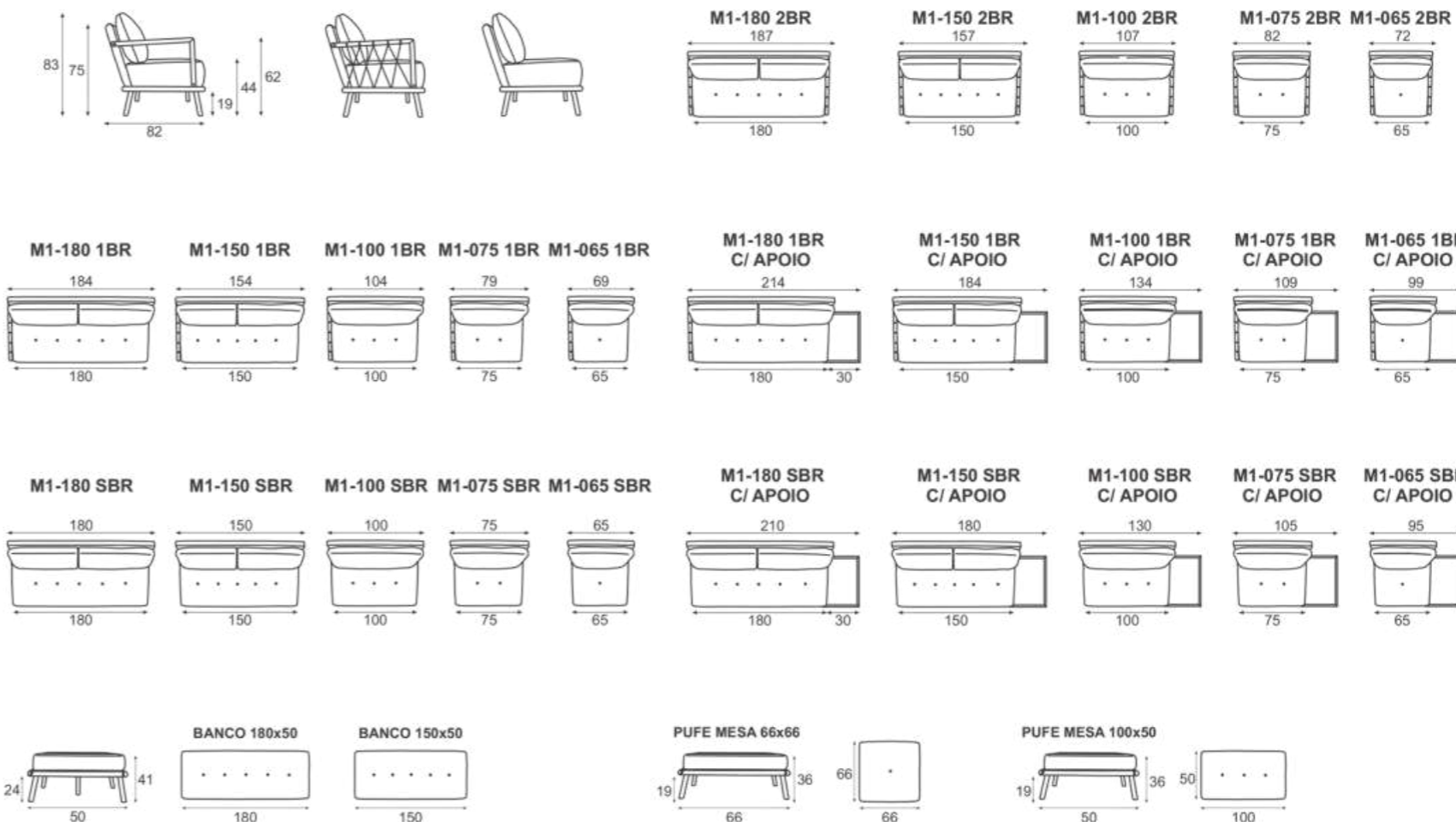

Assento

Fixo.
Molas helicoidais.
Cintas elásticas.
Espumas D-30 / D-35 Soft.
Manta de fibra poliéster.

Encosto

Fixo.
Almofada solta.

Pés

Madeira.

Joe

por Alexander Di Mari

O design leve e elegante dá um toque de frescor para o seu lar, compondo perfeitamente em ambientes gourmet. A madeira aparente, a fibra de algodão e o conforto por ergonomia do assento e encosto remetem a uma atmosfera aconchegante e familiar.



Joe

por Alexander Di Mari

Características

Sofá de living;

Braços com detalhes em fibra natural de algodão ou corda.

Importante: A proposta de design do modelo é que o assento não tenha detalhes de costura e por este fato será normal apresentar característica de laceamento após o uso mostrando aparência de enrugado, devido à maleabilidade do tecido que tem por atributo natural este comportamento.

Revestimento

Tecidos de diversos padrões, com composição afixada em etiqueta que acompanha o estofado.

Importante: Dependendo do revestimento escolhido o modelo poderá ter suas características de toque, conforto e visual diferentes das apresentadas na imagem ou produto exposto na loja, pois cada tecido tem sua particularidade, o que faz com que o mesmo se comporte de maneira diferente quando aplicado no produto.

Estrutura

Chapa composta e madeira de eucalipto reflorestada, com tratamento anti-mofo, seca em estufa. Alguns componentes são montados em base pré-dimensionadas (gabaritos). Na montagem são utilizados grampos não oxidantes.

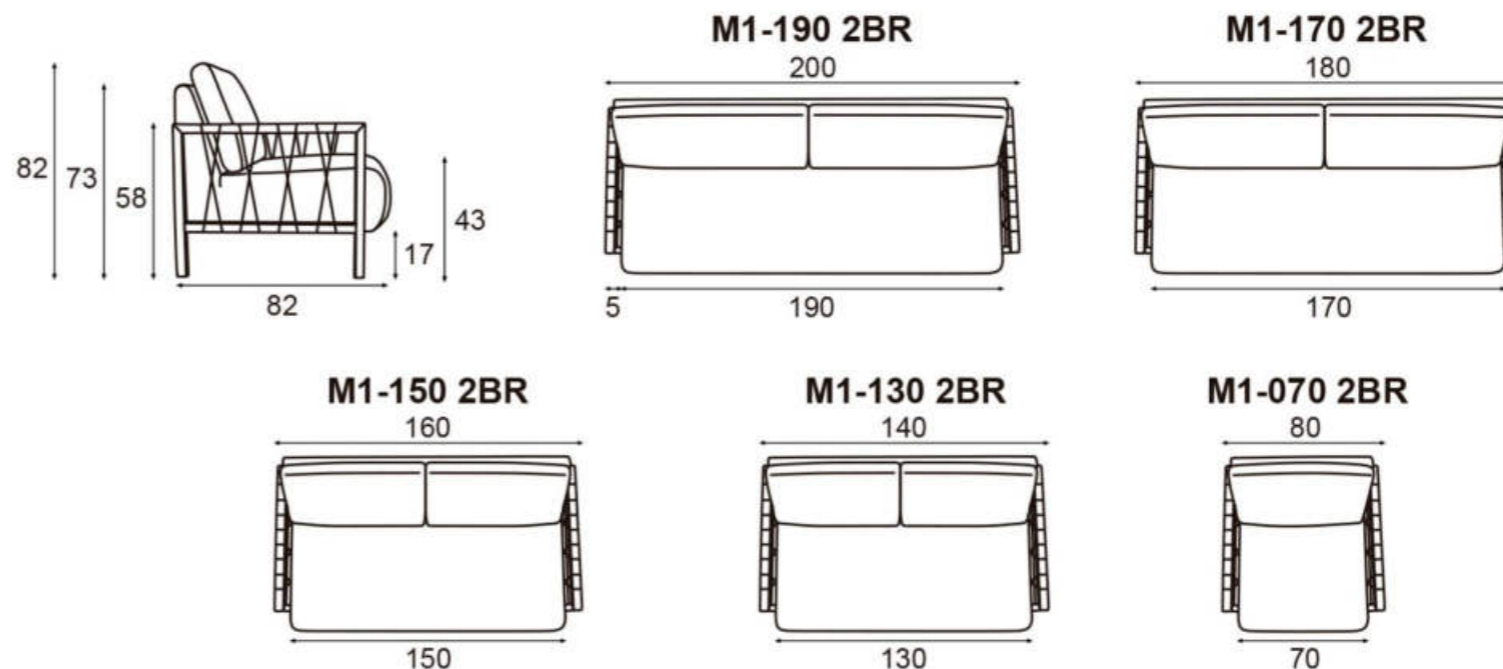

Assento

Fixo.
Molas helicoidais.
Cintas elásticas.
Espumas D-26.
Manta de fibra poliéster.

Encosto

Fixo.
Almofada solta.
Espuma D-18.
Manta de fibra poliéster.

Pés

Madeira.



Lucca

por Jardim Studio

Inspirado na tendência de sofás curvos e formatos arredondados, o sofá Lucca traz o design dos anos 50 e 60 à tona. O terminal com pufe remete à modernidade, proporcionando uma junção de estilos.

O produto conta ainda com almofadas soltas que complementam o visual aconchegante.

Rica em detalhes, a parte das costas do sofá Lucca foi desenhada especialmente para dividir ambientes.

Lucca

por Jardim Studio



Características

Sofá de living.

Modulado.

Canto.

Pufe.

Almofadas (de acordo com a quantidade apresentada nas vinhetas).

Importante: A proposta de design do modelo é que o assento não tenha detalhes de costura e por este fato será normal apresentar característica de laceamento após o uso mostrando aparência de enrugado, devido à maleabilidade do tecido que tem por atributo natural este comportamento.

Revestimento

Tecidos de diversos padrões, com composição afixada em etiqueta que acompanha o estofado.

Importante: Dependendo do revestimento escolhido o modelo poderá ter suas características de toque, conforto e visual diferentes das apresentadas na imagem ou produto exposto na loja, pois cada tecido tem sua particularidade, o que faz com que o mesmo se comporte de maneira diferente quando aplicado no produto.

Estrutura

Chapa composta e madeira de eucalipto reflorestada, com tratamento anti-mofo, seca em estufa. Os componentes são montados em base pré-dimensionadas (gabaritos). Na montagem são utilizados grampos não oxidantes.

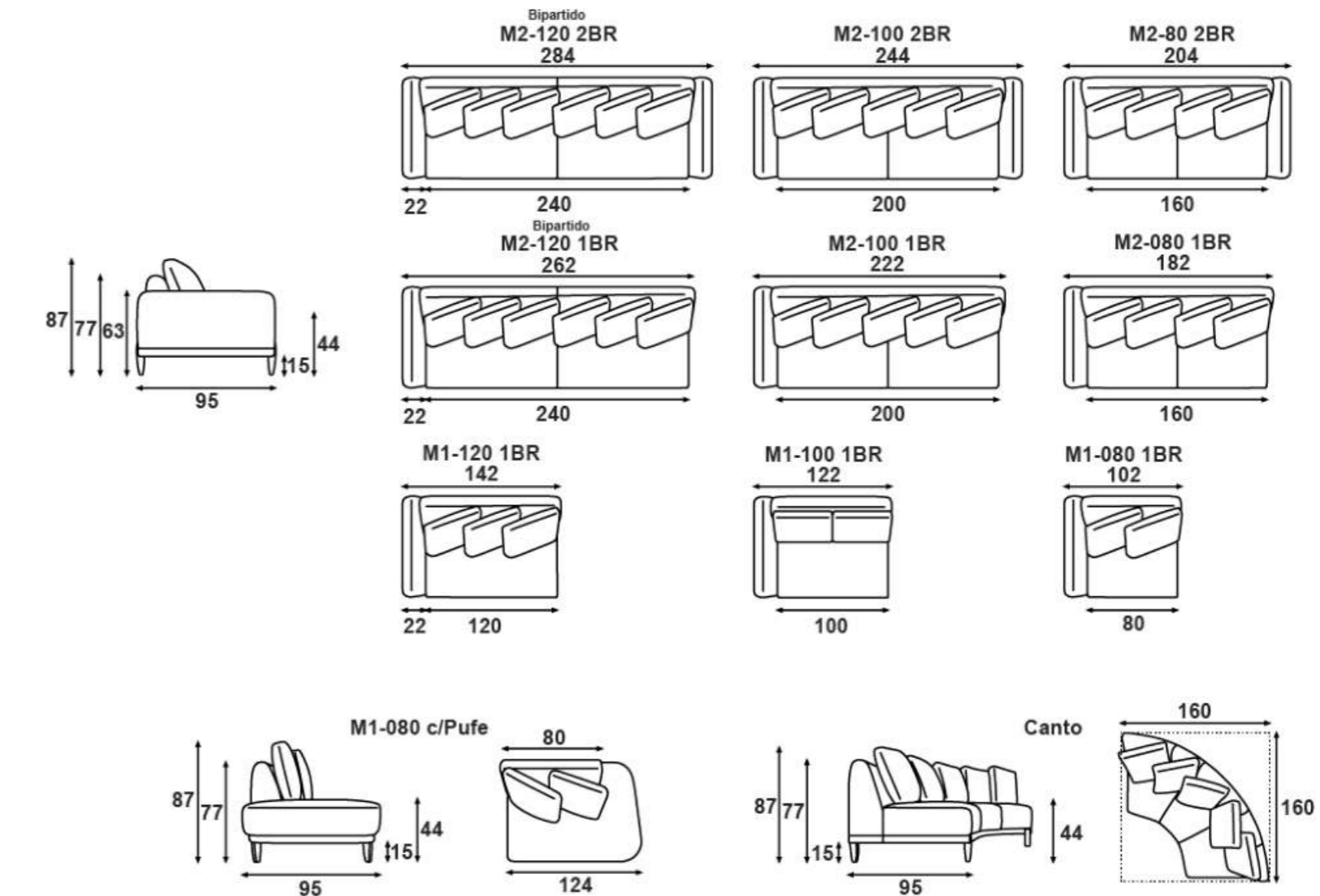

Assento

Fixo.

Molas helicoidais.

Cintas elásticas.

Espumas D-28 / D-35 Soft / D18.

Manta de fibra poliéster.

Encosto

Fixo.

Almofadas solta.

Pés

Madeira.

estofados
Jardim



Luna

por Alexander Di Mari

A linha Luna traz como referência a deusa romana, que é vista na história como complemento feminino do Sol. O sofá e a poltrona são pensados para espaços com menores metragens, como áreas gourmet ou varandas cobertas.

A natureza ainda é reforçada pela silhueta dos braços em madeira com detalhe de debrum opcional e duas versões de acabamento: rústico ou verniz acetinado.

estofados
Jardim

Luna

por Alexander Di Mari



Braços em madeira com acabamento rústico ou em verniz acetinado e debrum opcional.

estofados
Jardim

Luna

por Alexander Di Mari

Características

Sofá de living e poltrona.

Braços com detalhe de debrum opcional e duas versões de acabamento na madeira: rústico ou verniz acetinado.

Importante: A proposta de design do modelo é que o assento não tenha detalhes de costura e por este fato será normal apresentar característica de laceamento após o uso mostrando aparência de enrugado, devido à maleabilidade do tecido que tem por atributo natural este comportamento.

Revestimento

Tecidos de diversos padrões, com composição afixada em etiqueta que acompanha o estofado.

Importante: Dependendo do revestimento escolhido o modelo poderá ter suas características de toque, conforto e visual diferentes das apresentadas na imagem ou produto exposto na loja, pois cada tecido tem sua particularidade, o que faz com que o mesmo se comporte de maneira diferente quando aplicado no produto.

Estrutura

Chapa composta e madeira de eucalipto reflorestada, com tratamento anti-mofo, seca em estufa. Os componentes são montados em base pré-dimensionadas (gabaritos). Na montagem são utilizados grampos não oxidantes.

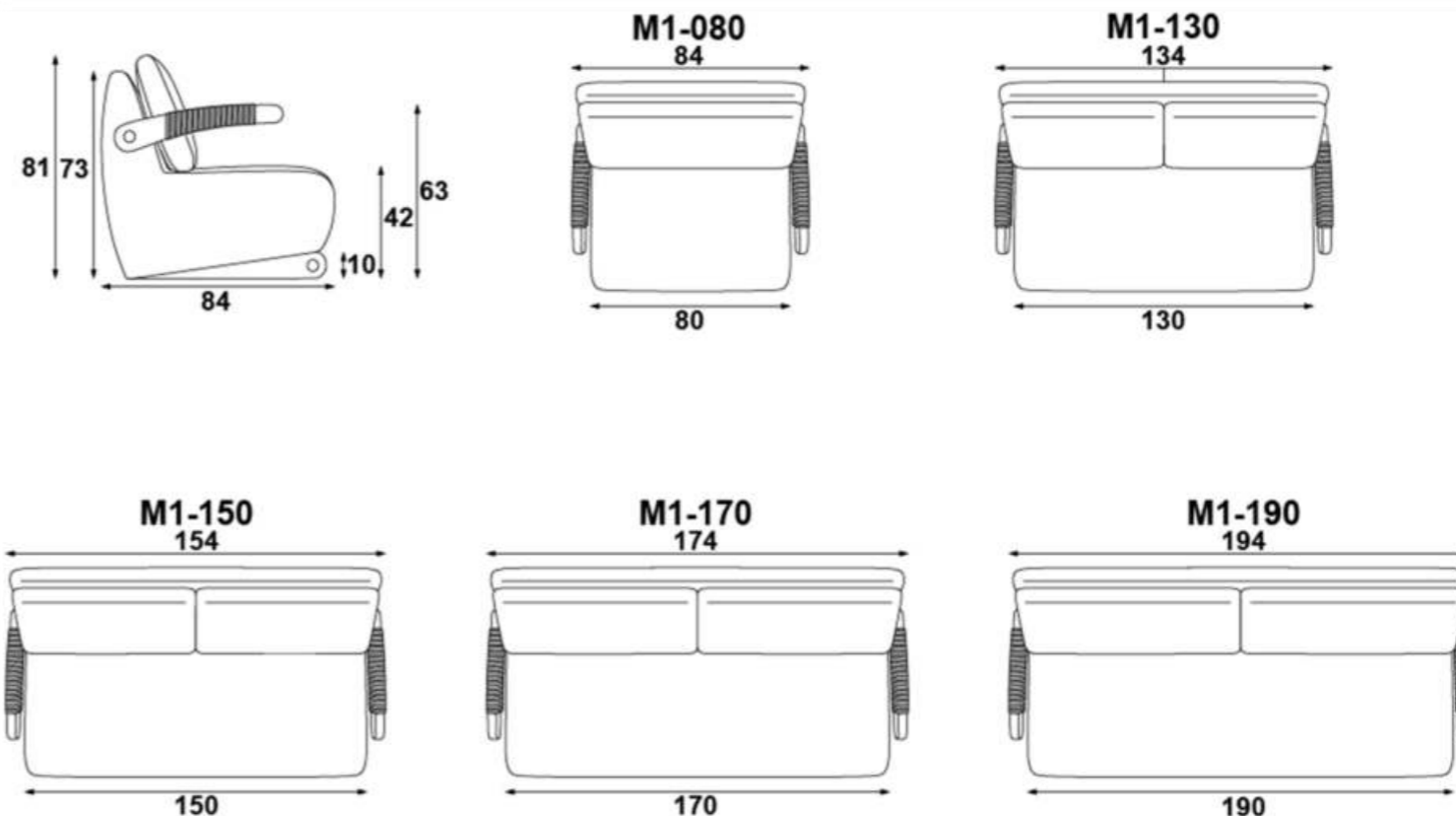

Assento

Fixo.
Espuma D-28.
Manta de fibra poliéster.

Encosto

Fixo.
Almofada solta.
Espuma D-18.
Manta de fibra poliéster.

Pés

Madeira.



Martin

por Deyse Roza

Perfeito para dividir ambientes por seu design clean na parte de trás, o Martin conta com encosto e assento fixos e sempre bem alinhados.



Martin

por Deyse Roza



Características

Os braços são desmontáveis.

Detalhe de costura no assento.

Importante: A proposta de design do modelo é que o assento não tenha detalhes de costura e por este fato será normal apresentar característica de laceamento após o uso mostrando aparência de enrugado, devido à maleabilidade do tecido que tem por atributo natural este comportamento.

Revestimento

Tecidos de diversos padrões, com composição afixada em etiqueta que acompanha o estofado.

Importante: Dependendo do revestimento escolhido o modelo poderá ter suas características de toque, conforto e visual diferentes das apresentadas na imagem ou produto exposto na loja, pois cada tecido tem sua particularidade, o que faz com que o mesmo se comporte de maneira diferente quando aplicado no produto.

Estrutura

Chapa composta e madeira de eucalipto reflorestada, com tratamento anti-mofo, seca em estufa. Alguns componentes são montados em base pré-dimensionadas (gabaritos). Na montagem são utilizados grampos não oxidantes.

Assento

Fixo.

Molas helicoidais.

Cintas elásticas.

Espumas D-26/D-20.

Manta de fibra poliéster.

Encosto

Fixo.

Almofada solta.

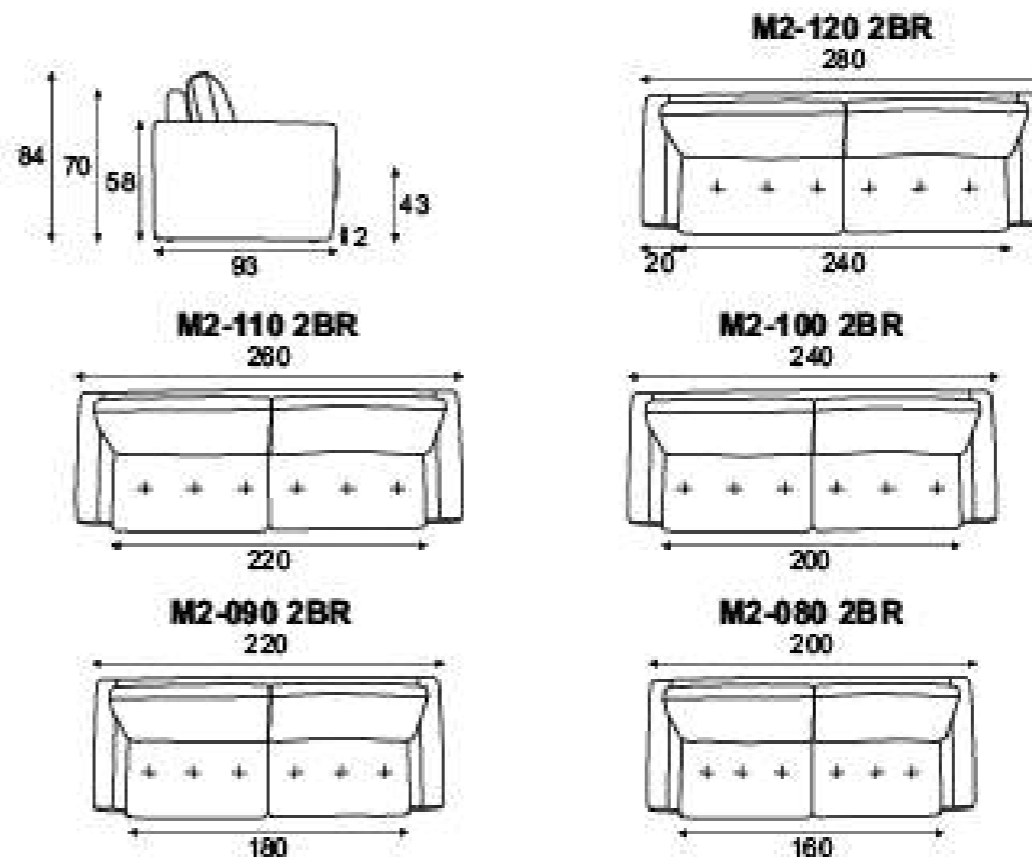



Ópera

por Asa Design

A sutileza dos detalhes confere charme e graciosidade ao seu ambiente, com os detalhes da costura e os botões no encosto e parte interna dos braços.



Ópera

por Asa Design



Características

Sofá de living.

Modulado.

Chaise-longue fixa.

Detalhes de costura em matelassê com botões na parte interna do encosto e braços.

Opção de pufe.

Importante: Os braços e encosto só podem ser produzidos com as costuras do seu design original, pois elas definem a forma e acabamento da peça. Quanto ao acento, a proposta é que não tenham detalhes de costura e por este fato será normal apresentar característica de laceamento após o uso mostrando aparência de enrugado, devido à maleabilidade do tecido que tem por atributo natural este comportamento.

Revestimento

Tecidos de diversos padrões, com composição afixada em etiqueta que acompanha o estofado.

Importante: Dependendo do revestimento escolhido o modelo poderá ter suas características de toque, conforto e visual diferentes das apresentadas na imagem ou produto exposto na loja, pois cada tecido tem sua particularidade, o que faz com que o mesmo se comporte de maneira diferente quando aplicado no produto.

Estrutura

Chapa composta e madeira de eucalipto reflorestada, com tratamento anti-mofo, seca em estufa. Alguns componentes são montados em base pré-dimensionadas (gabaritos). Na montagem são utilizados grampos não oxidantes.

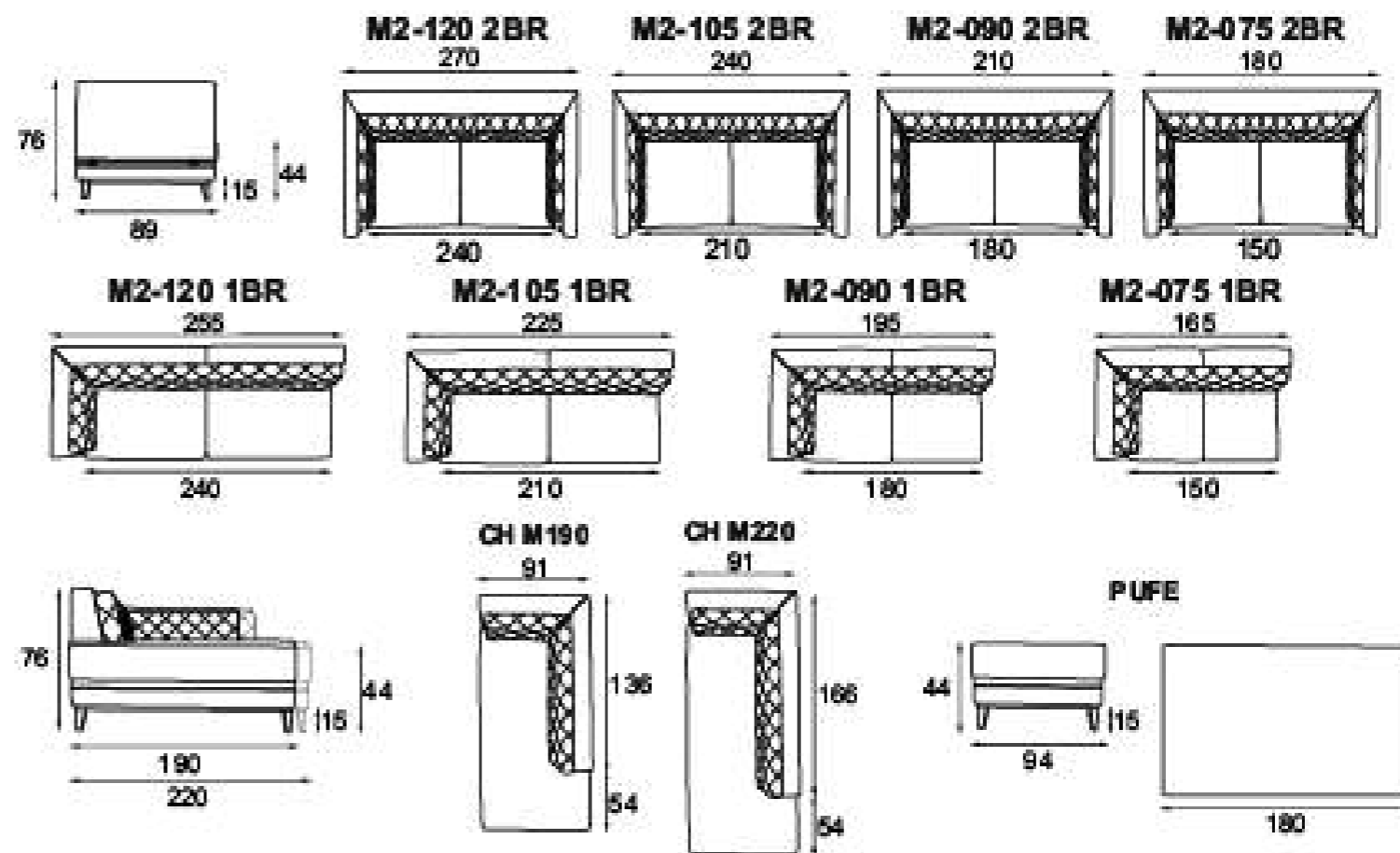

Assento

Fixo.

Molas helicoidais.

Cintas elásticas.

Espuma D-26.

Manta de fibra poliéster.

Encosto

Fixo.

Espumas D-20/D-18 soft.

Manta de fibra poliéster.

Pés

Madeira.

estofados
Jardim



Royal

por Jardim Studio

Inspirado na bela e prestativa Árvore Real - Imperatriz, Royal nasceu para unir estética e utilitarismo em um único sofá, moderno e marcante. Seu aspecto clean equilibra com o detalhe diferenciado no design dos pés. Com almofadas soltas e terminação em pufe, Royal é um estofado completo, criado para protagonizar espaços em qualquer disposição, sendo um ótimo divisor de ambientes.



Royal

por Jardim Studio



Características

Sofá de living.

Modulado.

Chaise-longue.

Canto.

Pufe.

Importante: A proposta de design do modelo é que o assento não tenha detalhes de costura e por este fato será normal apresentar característica de laceamento após o uso mostrando aparência de enrugado, devido à maleabilidade do tecido que tem por atributo natural este comportamento.

Revestimento

Tecidos de diversos padrões, com composição afixada em etiqueta que acompanha o estofado.

Importante: Dependendo do revestimento escolhido o modelo poderá ter suas características de toque, conforto e visual diferentes das apresentadas na imagem ou produto exposto na loja, pois cada tecido tem sua particularidade, o que faz com que o mesmo se comporte de maneira diferente quando aplicado no produto.

Estrutura

Chapa composta e madeira de eucalipto reflorestada, com tratamento anti-mofo, seca em estufa. Os componentes são montados em base pré-dimensionadas (gabaritos). Na montagem são utilizados grampos não oxidantes.

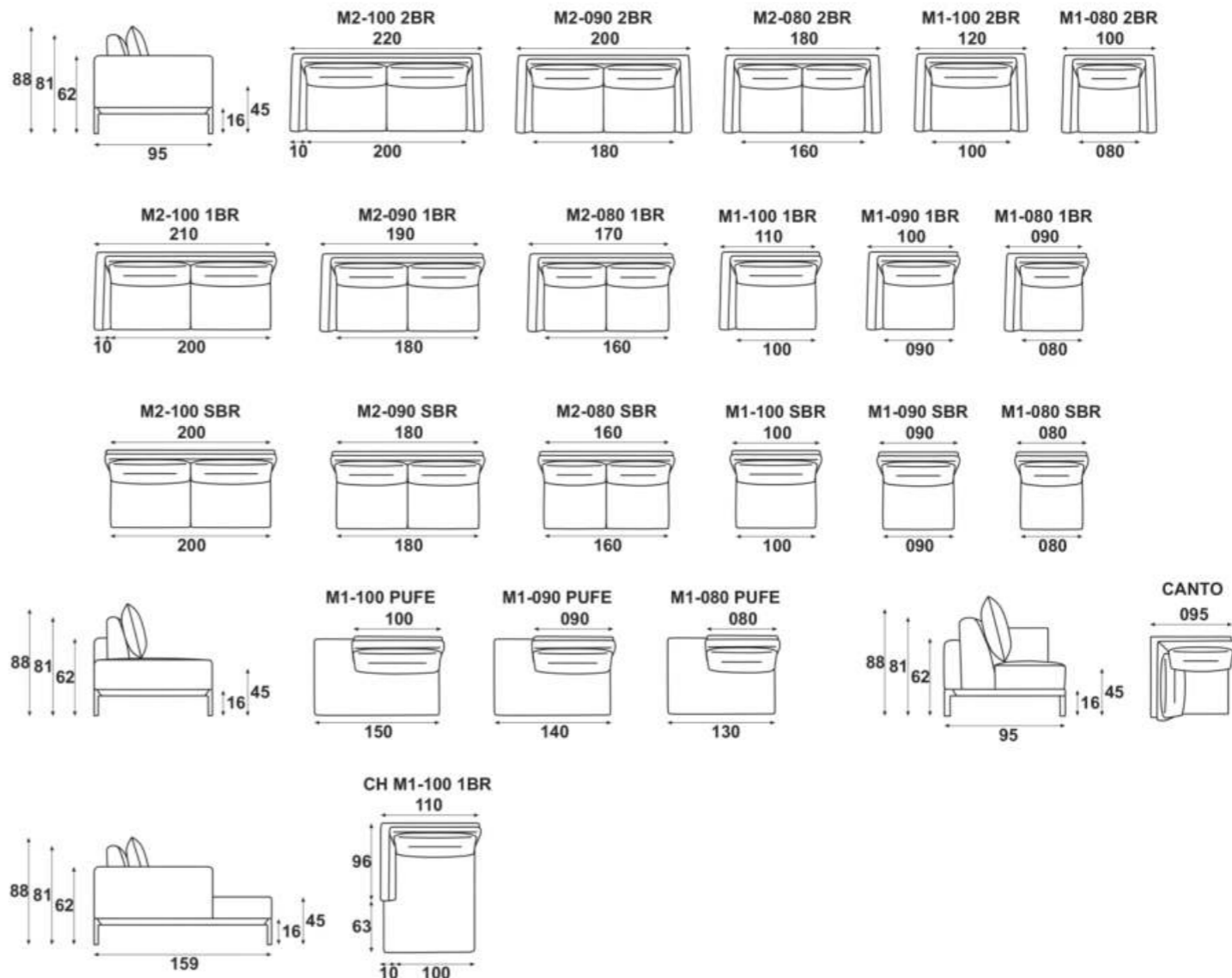

Assento

Fixo.

Cintas elásticas.

Espumas D-28 AS/D-35 Soft.

Manta de fibra poliéster.

Encosto

Fixo.

Almofada solta.

Pés

Metal.



Sama

por Asa Design

Suas linhas retas e o trabalho em marcenaria, aliado às almofadas soltas e o design clean que complementa qualquer ambiente, de maneira despojada.



Sama

por Asa Design



Características

Sistema de desmontagem para a estrutura (M2-120).

Importante: A proposta de design do modelo é que o assento não tenha detalhes de costura e por este fato será normal apresentar característica de laceamento após o uso mostrando aparência de enrugado, devido à maleabilidade do tecido que tem por atributo natural este comportamento.

Revestimento

Tecidos de diversos padrões, com composição afixada em etiqueta que acompanha o estofado.

Importante: Dependendo do revestimento escolhido o modelo poderá ter suas características de toque, conforto e visual diferentes das apresentadas na imagem ou produto exposto na loja, pois cada tecido tem sua particularidade, o que faz com que o mesmo se comporte de maneira diferente quando aplicado no produto.

Estrutura

Chapa composta e madeira de eucalipto reflorestada, com tratamento anti-mofo, seca em estufa. Alguns componentes são montados em base pré-dimensionadas (gabaritos). Na montagem são utilizados grampos não oxidantes.

Assento

Fixo.
Molas helicoidais.
Cintas elásticas.
Espumas D-26/D-20.
Manta de fibra poliéster.

Encosto

Fixo.
Almofada solta.
Almofada decorativa.

Pés

Madeira.

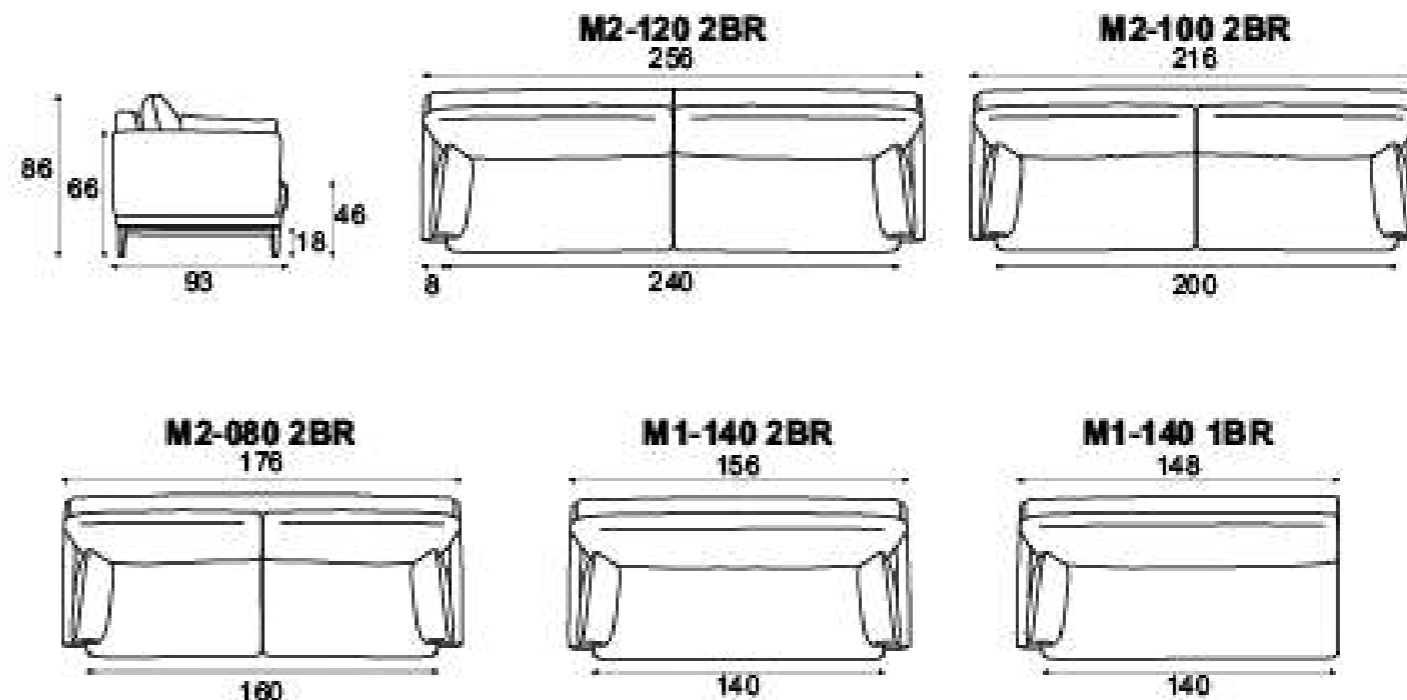



Théo

por Deyse Roza

Inspirado num novo olhar do mundo, o Théo foi desenvolvido para atender a necessidade de pessoas arrojadas e modernas, com seus detalhes suaves, leveza nas formas e sutileza no acabamento de curvas contínuas.

Théo

por Deyse Roza



Características

Sofá de living.

Sofá bipartido.

Almofada decorativa.

Detalhe frontal com acabamento em madeira ou totalmente revestido em tecido.

Importante: A proposta de design do modelo é que o assento não tenha detalhes de costura e por este fato será normal apresentar característica de laceamento após o uso mostrando aparência de enrugado, devido à maleabilidade do tecido que tem por atributo natural este comportamento.

Revestimento

Tecidos de diversos padrões, com composição afixada em etiqueta que acompanha o estofado.

Importante: Dependendo do revestimento escolhido o modelo poderá ter suas características de toque, conforto e visual diferentes das apresentadas na imagem ou produto exposto na loja, pois cada tecido tem sua particularidade, o que faz com que o mesmo se comporte de maneira diferente quando aplicado no produto.

Estrutura

Chapa composta e madeira de eucalipto reflorestada, com tratamento anti-mofo, seca em estufa. Alguns componentes são montados em base pré-dimensionadas (gabaritos). Na montagem são utilizados grampos não oxidantes.

Assento

Fixo.
Molas helicoidais.
Cintas elásticas.
Espumas D-28 / D-35 Soft.
Manta de fibra poliéster.

Encosto

Fixo.
Almofada solta.
Almofada decorativa.

Pés

Madeira.

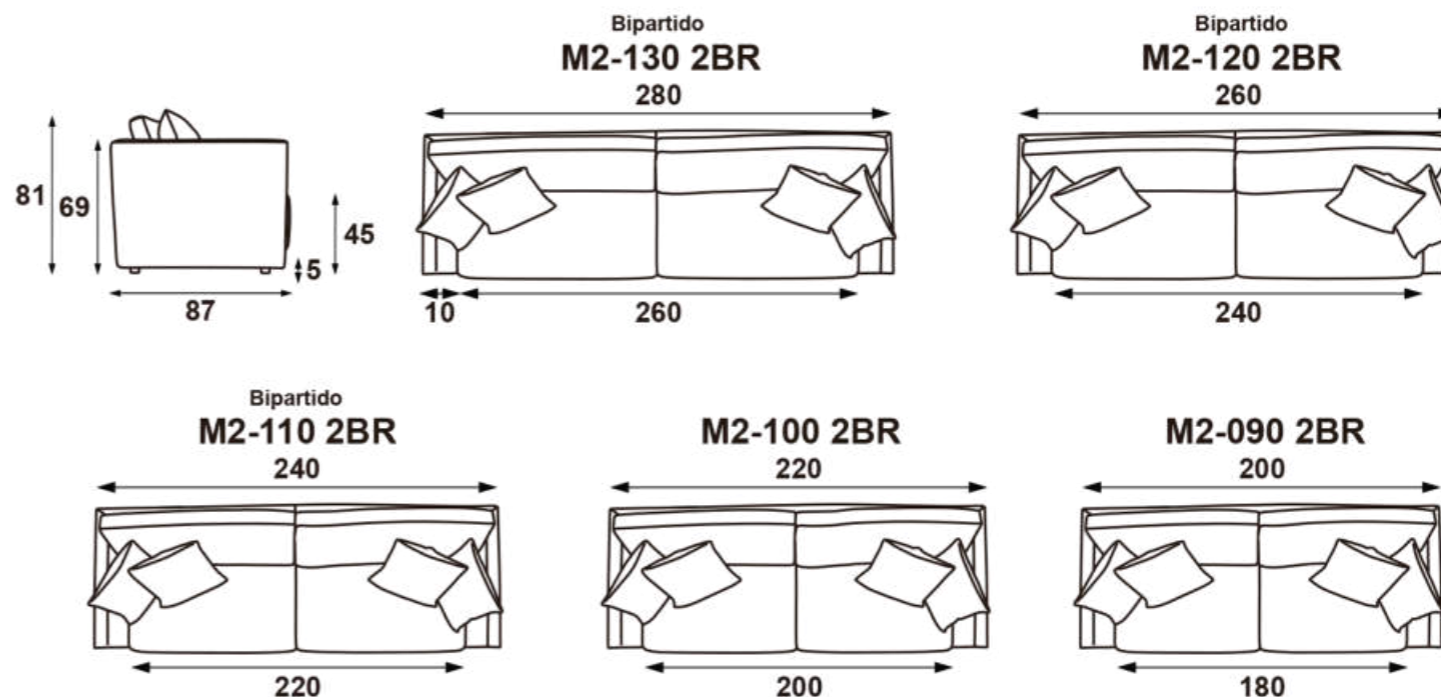



Zara

por Deyse Roza

Imponência nas formas e valorização do trabalho artesanal que é cuidadosamente executado na técnica de capitonê, fazem da linha Zara um produto único, assim como você.

Zara

por Deyse Roza



Características

Sofá de living.

Capitonê feito à mão no encosto.

Importante: O modelo só pode ser produzido com as costuras do seu design, pois elas definem a forma e acabamento da peça. No assento não tem detalhes de costura e por este fato será normal apresentar característica de laceamento após o uso mostrando aparência de enrugado, devido à maleabilidade do tecido que tem por atributo natural este comportamento.

Revestimento

Tecidos de diversos padrões, com composição afixada em etiqueta que acompanha o estofado.

Importante: Dependendo do revestimento escolhido o modelo poderá ter suas características de toque, conforto e visual diferentes das apresentadas na imagem ou produto exposto na loja, pois cada tecido tem sua particularidade, o que faz com que o mesmo se comporte de maneira diferente quando aplicado no produto.

Estrutura

Chapa composta e madeira de eucalipto reflorestada, com tratamento anti-mofo, seca em estufa. Alguns componentes são montados em base pré-dimensionadas (gabaritos). Na montagem são utilizados grampos não oxidantes.

Assento

Fixo.
Cintas elásticas.
Espumas D-26/D-35.
Manta de fibra poliéster.

Encosto

Fixo.
Almofada decorativa.

Pés

Madeira.

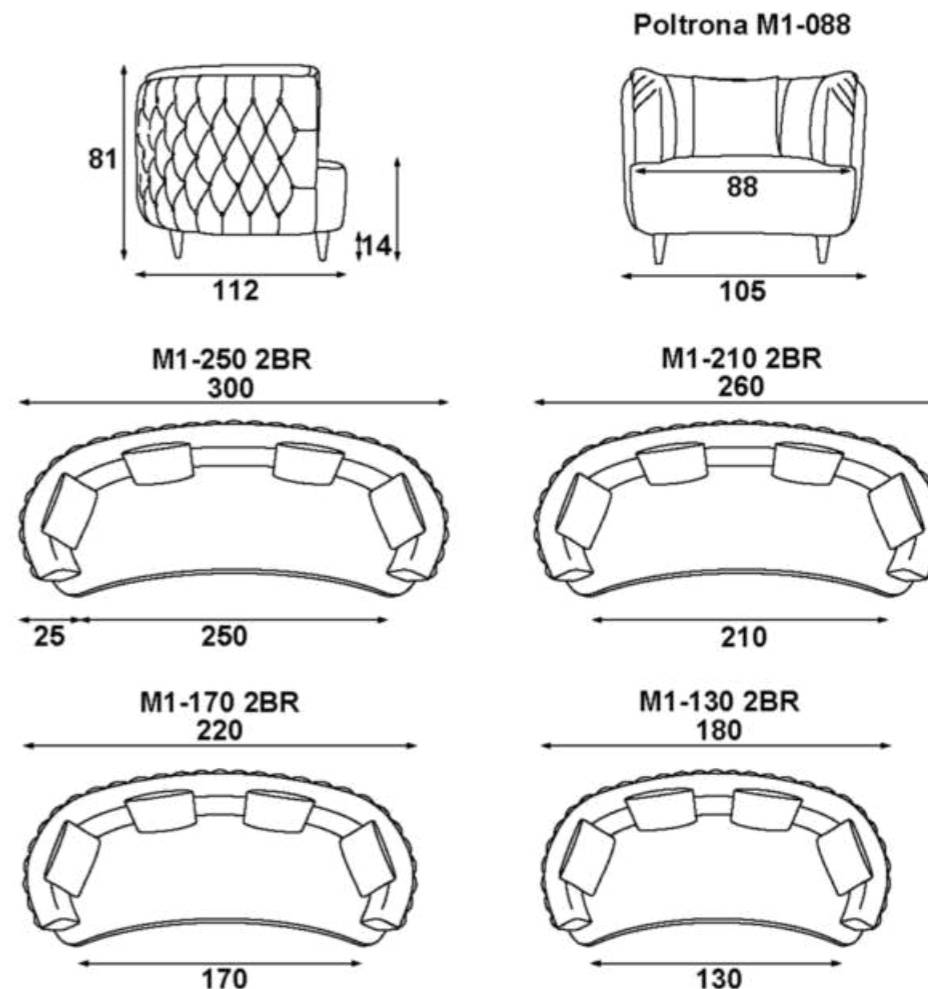

Sofás-cama



Java

por Asa Design

Para economizar espaço, uma boa dica é ter móveis com mais de uma função. Um clássico exemplo disso são os sofás-camas. Com design moderno e ótima acomodação, o Java conta com um mecanismo fácil e prático, perfeito para você viver sempre o melhor da vida.



Java

por Asa Design



Características

Sofá-cama, quando aberto forma cama de casal.

Trava fechado.

Opção de peça com ou sem braço.

Importante: A proposta de design do modelo é que os assentos não tenham detalhes de costura e por este fato será normal apresentar característica de laceamento após o uso mostrando aparência de enrugado, devido à maleabilidade do tecido que tem por atributo natural este comportamento.

Revestimento

Tecidos de diversos padrões, com composição afixada em etiqueta que acompanha o estofado.

Importante: Dependendo do revestimento escolhido o modelo poderá ter suas características de toque, conforto e visual diferentes das apresentadas na imagem ou produto exposto na loja, pois cada tecido tem sua particularidade, o que faz com que o mesmo se comporte de maneira diferente quando aplicado no produto.

Estrutura

Chapa composta e madeira de eucalipto reflorestada, com tratamento anti-mofo, seca em estufa. Alguns componentes são montados em base pré-dimensionadas (gabaritos). Na montagem são utilizados grampos não oxidantes.

Assento

Molas helicoidais.
Cintas elásticas.
Espuma D-28.
Manta de fibra poliéster.

Encosto

Fixo.
Almofada solta.

Pés

Madeira.

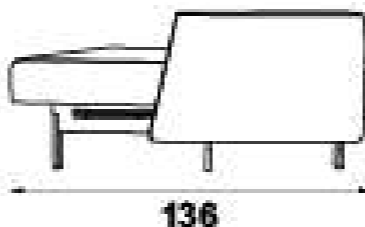
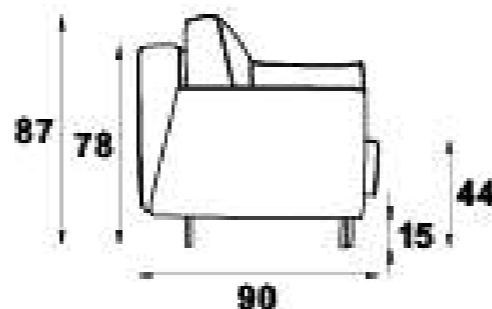

M1-190 2BR

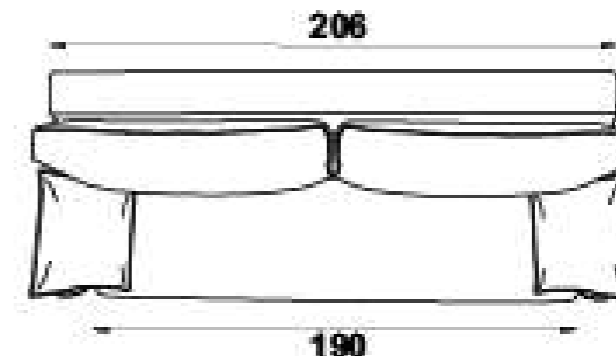

M1-190 SBR

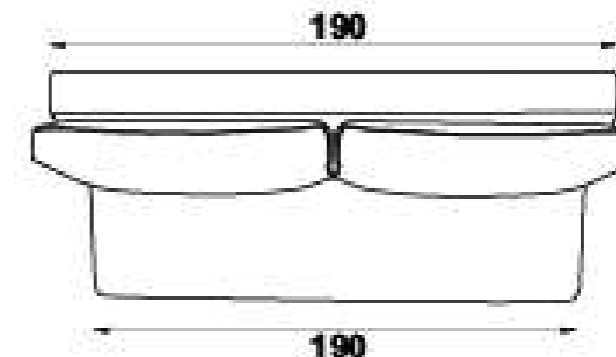

Loft

por Deyse Roza

O carvalho é uma árvore que quebra padrões, crescendo de maneiras distintas, mesmo que sob o mesmo habitat. Esse fenômeno pode ser resumido em uma palavra: personalidade, mesmo conceito que define o sofá-cama Loft, a escolha ideal para espaços descolados e compactos. Seu visual moderno e despojado é contemplado com um design slim, assentos macios e grandes almofadas, que fazem do Loft um sofá-cama surpreendentemente confortável.



Loft

por Deyse Roza



Características

Sofá-cama de solteiro.

Detalhes de costura no assento.

Permite composê de tecidos.

Importante: O modelo só pode ser produzido com as costuras do seu design, pois elas definem a forma e acabamento da peça

Revestimento

Tecidos de diversos padrões, com composição afixada em etiqueta que acompanha o estofado.

Importante: Dependendo do revestimento escolhido o modelo poderá ter suas características de toque, conforto e visual diferentes das apresentadas na imagem ou produto exposto na loja, pois cada tecido tem sua particularidade, o que faz com que o mesmo se comporte de maneira diferente quando aplicado no produto.

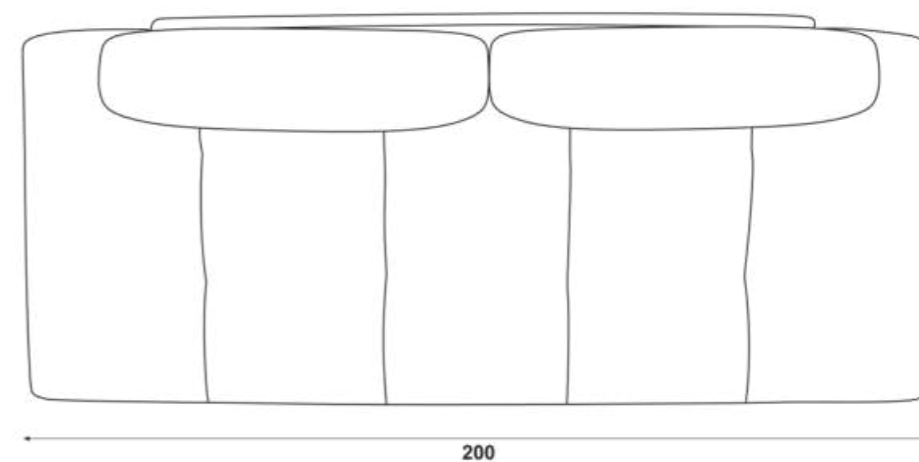
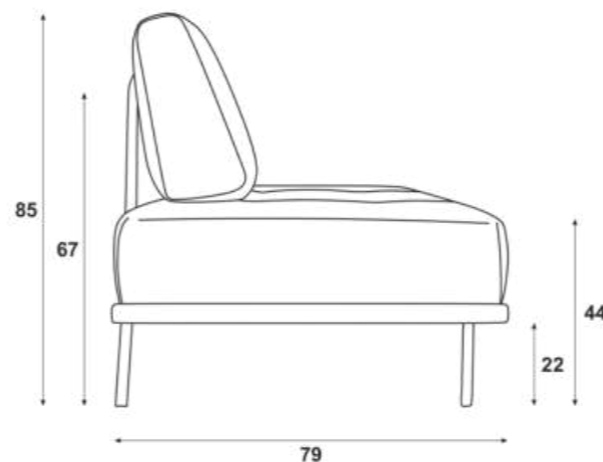

Estrutura

Chapa composta e madeira de eucalipto reflorestada, com tratamento anti-mofo, seca em estufa. Alguns componentes são montados em base pré-dimensionadas (gabaritos). Na montagem são utilizados grampos não oxidantes.

Assento

Fixo.
Cintas elásticas.
Espuma D-28 C-Flex.
Manta de fibra poliéster.

Encosto

Almofada solta.

Pés

Metal.

Sofá dinner





Ginko

por Deyse Roza

Ginko é uma planta centenária japonesa e é símbolo de paz e longevidade. O desenho do produto segue as linhas e curvas desta planta, tornando-o muito versátil.

Este é um sofá/banco que pode ser usado em diversos ambientes, desde uma cozinha pequena, sala de jantar ou até mesmo em um espaço gourmet.



Ginko

por Deyse Roza



Características

Banco modulado.

Importante: A proposta de design do modelo é que o assento não tenha detalhes de costura e por este fato será normal apresentar característica de laceamento após o uso mostrando aparência de enrugado, devido à maleabilidade do tecido que tem por atributo natural este comportamento.

Revestimento

Tecidos de diversos padrões, com composição afixada em etiqueta que acompanha o estofado.

Importante: Dependendo do revestimento escolhido o modelo poderá ter suas características de toque, conforto e visual diferentes das apresentadas na imagem ou produto exposto na loja, pois cada tecido tem sua particularidade, o que faz com que o mesmo se comporte de maneira diferente quando aplicado no produto.

Estrutura

Chapa composta e madeira de eucalipto reflorestada, com tratamento anti-mofo, seca em estufa. Alguns componentes são montados em base pré-dimensionadas (gabaritos). Na montagem são utilizados grampos não oxidantes.

Assento

Fixo.
Cintas elásticas.
Espumas D-28/D-35 soft.
Manta de fibra poliéster.

Encosto

Fixo.

Pés

Metal.

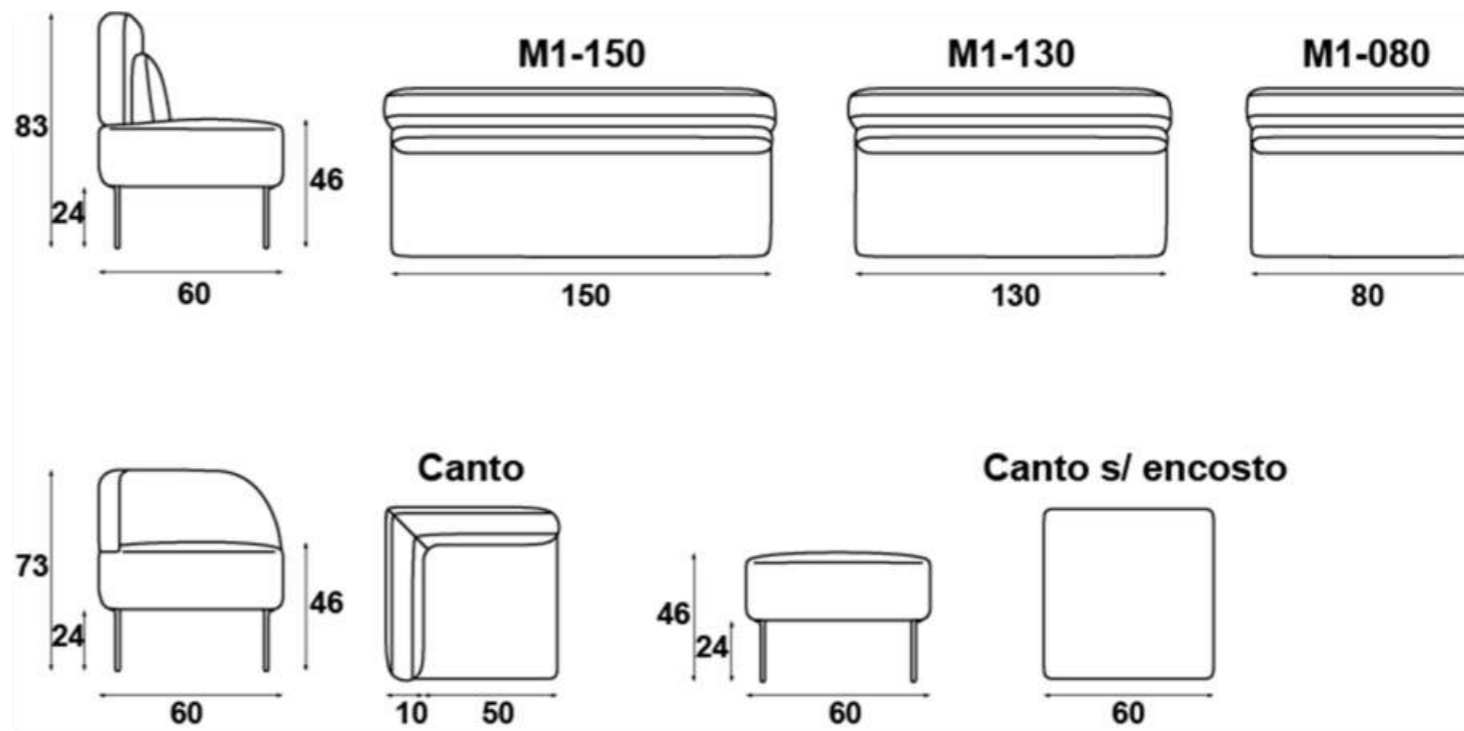

S O L A R E
Sensações

estofados
Jardim

estofadosjardim.com.br