

Poltronas e Mobiliário

S O L A R E
Sensações

estofados
Jardim





SOLARE

Sensações

O Sol é o centro energético da vitalidade, é luz, vida e calor. Para a coleção 2022 da Estofados Jardim, buscamos inspiração nessa força da natureza, que tanto nos fascina com sua beleza quanto nos alimenta com suas propriedades essenciais à existência. A Solare é uma expressão da nossa luz no mundo e em todas nossas conexões.

Para completar essa trajetória, apresentamos a Solare – Sensações, coleção cápsula que aguça nossos sentidos e nos convida a olhar de forma aprofundada para os delicados fenômenos que a natureza nos presenteia diariamente.

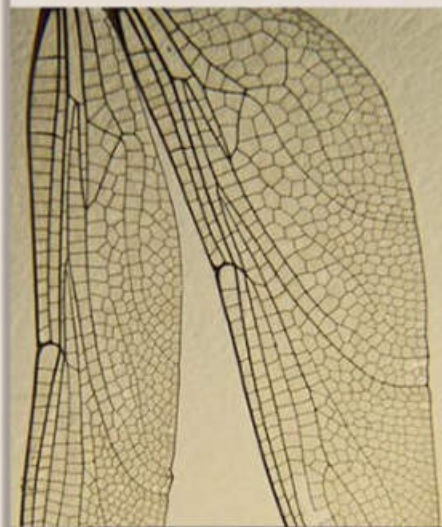

Poltronas





Ananda

por Deyse Roza

Ananda simboliza de maneira sublime a postura que devemos ter perante a vida: um eterno êxtase, felicidade suprema de viver cada momento com devoção e plenitude, como proposta da Aurata em viver o melhor da vida a cada segundo, a partir de agora.

Com suas formas orgânicas, curvilíneas e sensuais, é um convite para desfrutar o entardecer na varanda, perder-se em contemplação e apreciar a vida.



Ananda

por Deyse Roza



Características

Poltrona fixa ou giratória.
Detalhe de costura no encosto.
Detalhe de debrum.

Importante: O modelo só pode ser produzido com as costuras do seu design, pois elas definem a forma e acabamento da peça. A proposta de design do modelo é que o assento não tenha detalhes de costura e por este fato será normal apresentar característica de laceamento após o uso mostrando aparência de enrugado, devido à maleabilidade do tecido que tem por atributo natural este comportamento.

Revestimento

Tecidos de diversos padrões, com composição afixada em etiqueta que acompanha o estofado. Consulte sempre o mostruário de tecidos atualizado.

Importante: Dependendo do revestimento escolhido o modelo poderá ter suas características de toque, conforto e visual diferentes das apresentadas na imagem ou produto exposto na loja, pois cada tecido tem sua particularidade, o que faz com que o mesmo se comporte de maneira diferente quando aplicado no produto.

Estrutura

Chapa composta e madeira de eucalipto reflorestada, com tratamento anti-mofo, seca em estufa. Alguns componentes são montados em base pré-dimensionadas (gabaritos). Na montagem são utilizados grampos não oxidantes.

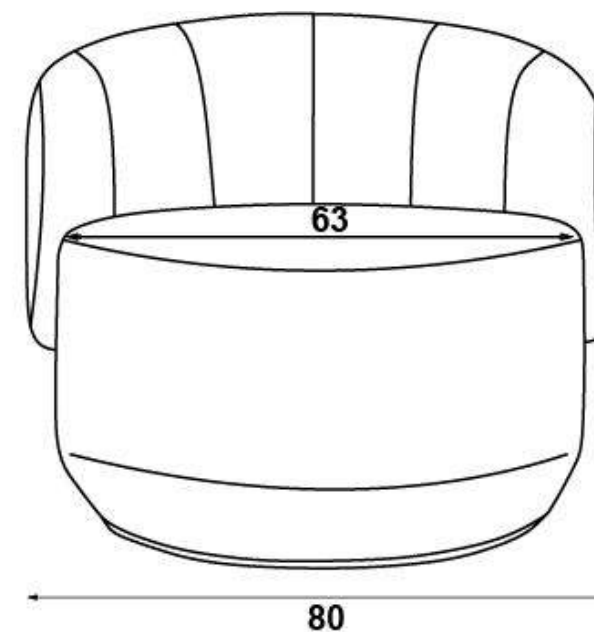
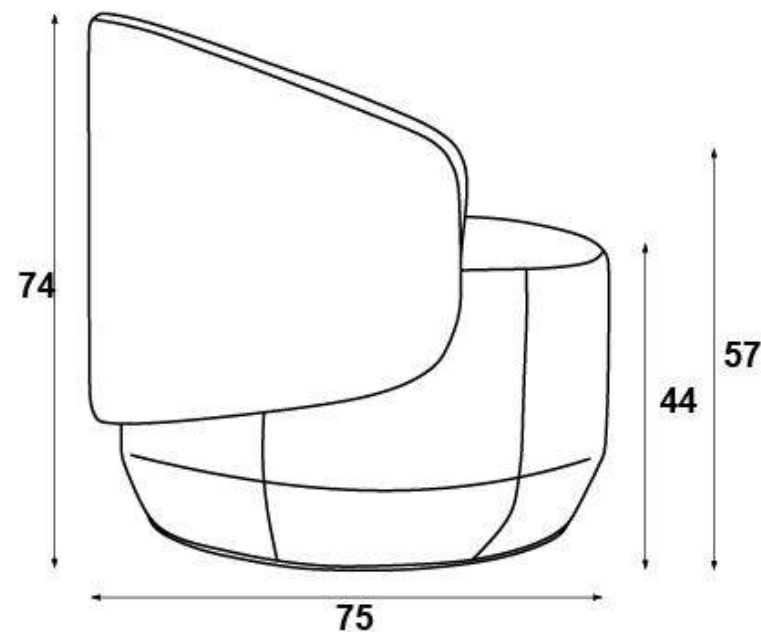

Assento

Fixo.
Cintas elásticas.
Espumas D-28/Soft D-35.
Manta de fibra de poliéster.

Encosto

Fixo ou giratório.

Pés

Fixo ou giratório.



Anahi

por Alexander Di mari

Em Tupi-Guarani, Anahi significa "bela flor do céu". A inspiração na natureza fica evidente na lateral do encosto, que remete ao desenho de uma folha ou uma pétala de flor.

Desenhos independentes que se encaixam e resultam em uma harmoniosa poltrona. A opção de pés em metal e acabamento em couro sustentável simulando madeira, complementam a personalidade da peça.

Anahi

por Alexander Di Mari

Características

Poltrona fixa.

Pufe.

Composê.

Importante: A proposta de design do modelo é que o assento não tenha detalhes de costura e por este fato será normal apresentar característica de laceamento após o uso mostrando aparência de enrugado, devido à maleabilidade do tecido que tem por atributo natural este comportamento.

Revestimento

Tecidos de diversos padrões, com composição afixada em etiqueta que acompanha o estofado.

Importante: Dependendo do revestimento escolhido o modelo poderá ter suas características de toque, conforto e visual diferentes das apresentadas na imagem ou produto exposto na loja, pois cada tecido tem sua particularidade, o que faz com que o mesmo se comporte de maneira diferente quando aplicado no produto.

Estrutura

Chapa composta e madeira de eucalipto reflorestada, com tratamento anti-mofo, seca em estufa. Os componentes são montados em bases pré-dimensionadas (gabaritos). Na montagem são utilizados grampos não oxidantes.

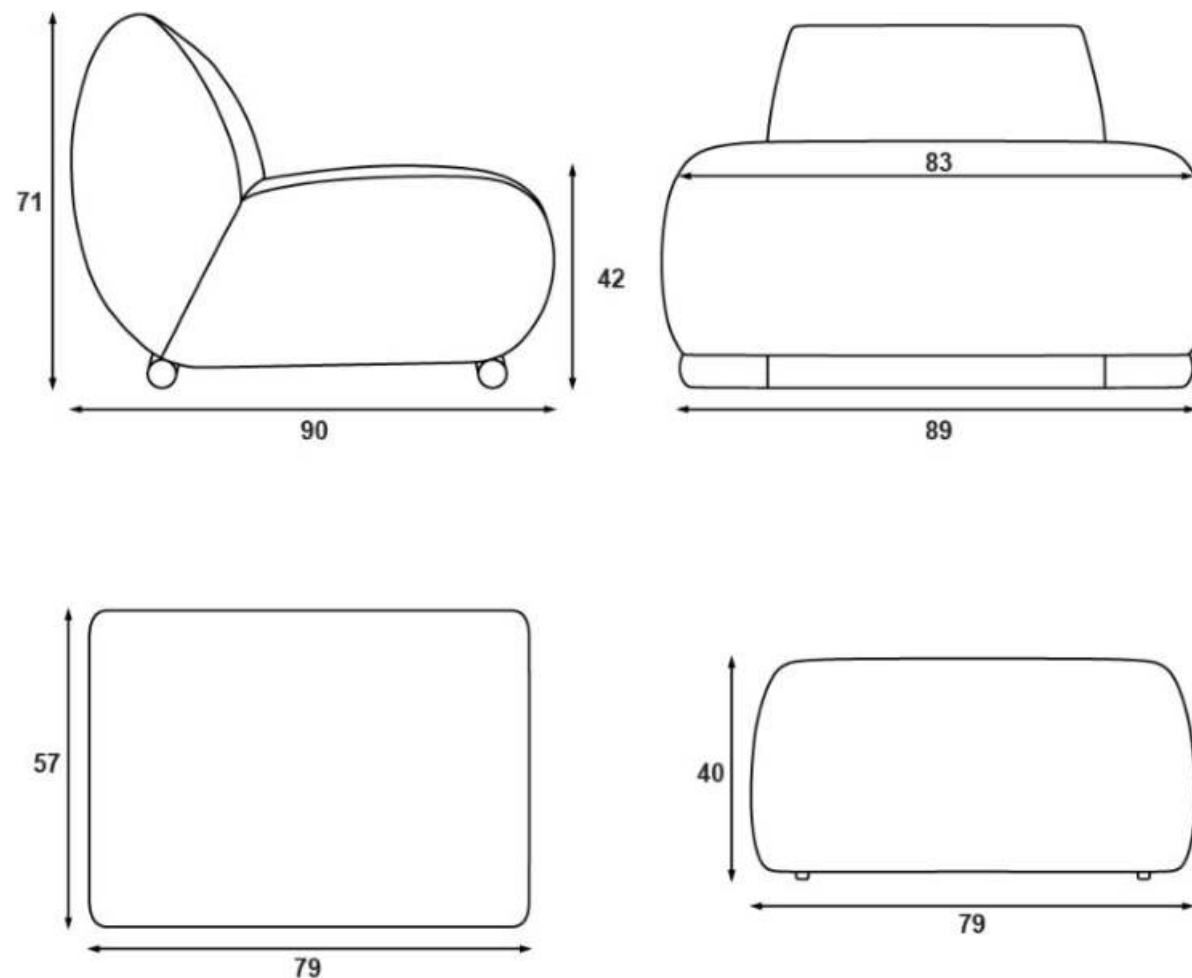

Assento

Fixo.

Cintas elásticas.

Espumas D-28 / D-23 Ultracell.

Manta de fibra poliéster.

Encosto

Fixo.

Pés

Metal.

Disponível nas cores da coleção ou com acabamento em couro sustentável simulando madeira.

Arya

por Deyse Roza

Arya une palha portuguesa e madeira para criar formas orgânicas, nos apresentando com detalhes e sensações que estimulam nossa nostalgia. Um tributo à saudosa mobília do século XX e de nossas infâncias.



Arya

por Deyse Roza



Características

Poltrona fixa.

Fibra natural de palha portuguesa.

Importante: A proposta de design do modelo é que o assento não tenha detalhes de costura e por este fato será normal apresentar característica de laceamento após o uso mostrando aparência de enrugado, devido à maleabilidade do tecido que tem por atributo natural este comportamento.

Revestimento

Tecidos de diversos padrões, com composição afixada em etiqueta que acompanha o estofado.

Importante: Dependendo do revestimento escolhido o modelo poderá ter suas características de toque, conforto e visual diferentes das apresentadas na imagem ou produto exposto na loja, pois cada tecido tem sua particularidade, o que faz com que o mesmo se comporte de maneira diferente quando aplicado no produto.

Estrutura

Chapa composta e madeira de eucalipto reflorestada, com tratamento anti-mofo, seca em estufa. Os componentes são montados em base pré-dimensionadas (gabaritos). Na montagem são utilizados grampos não oxidantes.

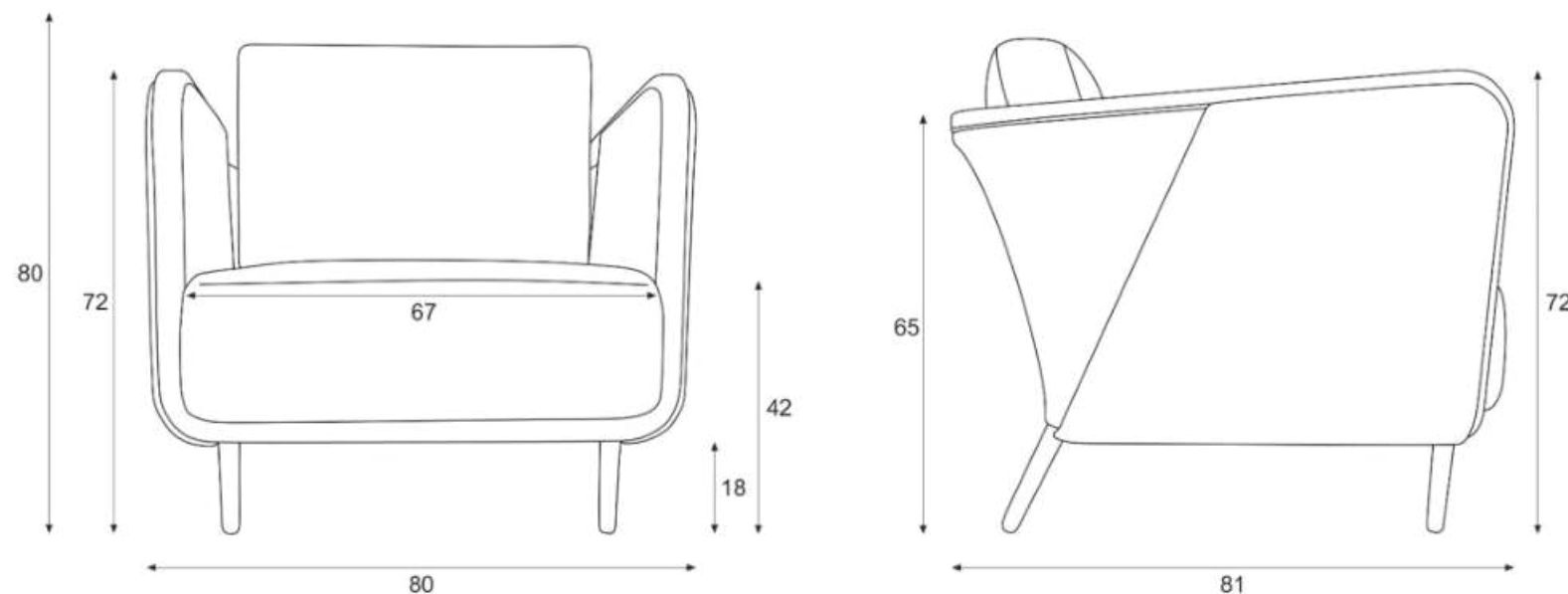

Assento

Fixo.

Cintas elásticas.

Espumas D-28 AS / D-35 Soft.

Manta de fibra poliéster.

Encosto

Almofada solta.

Pés

Madeira com acabamento nas cores amêndoa e nogueira.

estofados
Jardim



Clara

por Jardim Studio

Perfeita para virar protagonista dos ambientes, a poltrona Clara conta com costura marcante e volumes bem definidos. A combinação de materiais que compõem sua estrutura proporciona um sentar incrivelmente acolhedor.

estofados
Jardim

Clara

por Jardim Studio

Características

Poltrona fixa e giratória.

Detalhe de costura na parte externa do encosto.

Detalhe de debrum na parte inferior do assento.

O modelo só pode ser produzido com as costuras de seu design, pois elas definem a forma e acabamento da peça.

Revestimento

Tecidos de diversos padrões, com composição afixada em etiqueta que acompanha o estofado.

Importante: Dependendo do revestimento escolhido o modelo poderá ter suas características de toque, conforto e visual diferentes das apresentadas na imagem ou produto exposto na loja, pois cada tecido tem sua particularidade, o que faz com que o mesmo se comporte de maneira diferente quando aplicado no produto.

Estrutura

Chapa composta e madeira de eucalipto reflorestada, com tratamento anti-mofo, seca em estufa. Os componentes são montados em bases pré-dimensionadas (gabaritos). Na montagem são utilizados grampos não oxidantes.

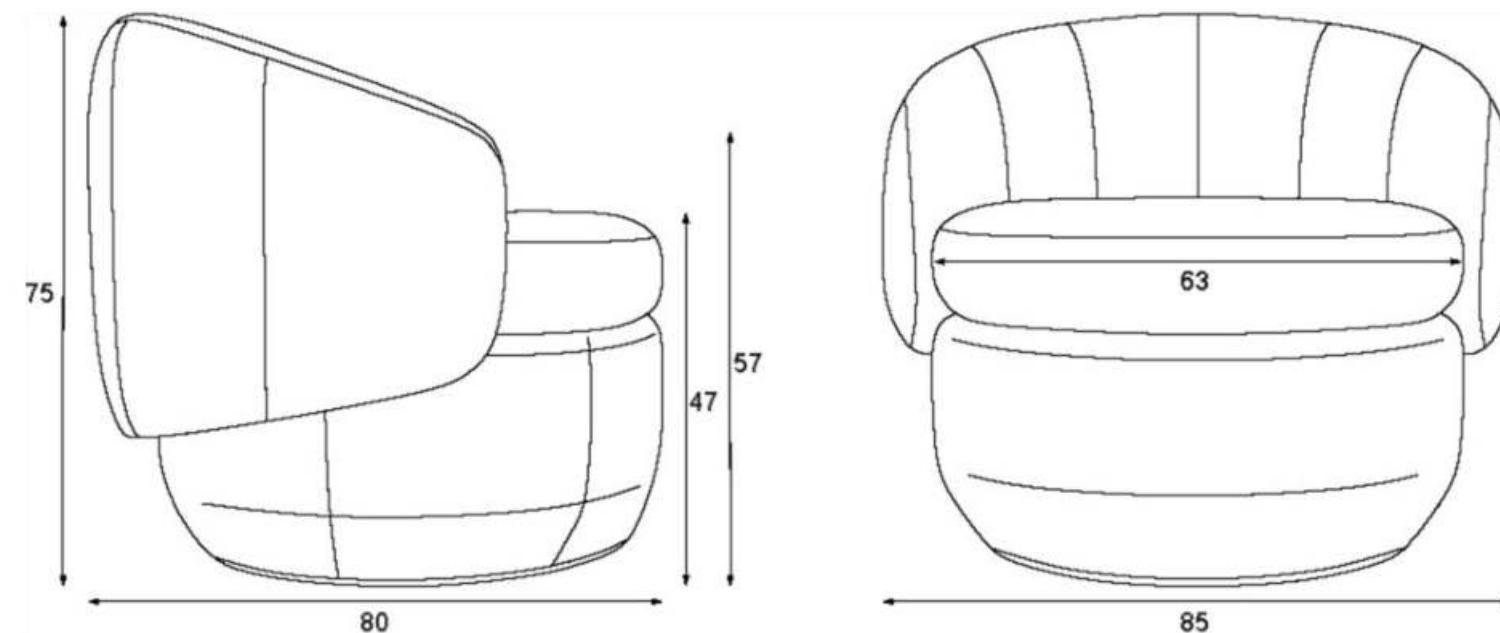

Assento

Fixo.
Cintas elásticas.
Espumas D-28.
Manta de fibra poliéster.

Encosto

Fixo.
Espumas D-28
Manta de fibra poliéster..

Pés

Fixo ou giratório.

Cecília

por Asa Design

Os automóveis esportivos da década de 50, marcaram época com seus volantes em madeira, detalhes em aço e estofamento em couro caramelo. Esta referência estética foi à inspiração para criar a Cecília, que chama atenção pela estrutura em madeira, com laterais vazadas e detalhes de marcenaria fina.



Cecília

por Asa Design

Características

Poltrona fixa.
Detalhe de debrum.

Importante: A proposta de design do modelo é que o assento não tenha detalhes de costura e por este fato será normal apresentar característica de laceamento após o uso mostrando aparência de enrugado, devido à maleabilidade do tecido que tem por atributo natural este comportamento.

Revestimento

Tecidos de diversos padrões, com composição afixada em etiqueta que acompanha o estofado.

Importante: Dependendo do revestimento escolhido o modelo poderá ter suas características de toque, conforto e visual diferentes das apresentadas na imagem ou produto exposto na loja, pois cada tecido tem sua particularidade, o que faz com que o mesmo se comporte de maneira diferente quando aplicado no produto.

Estrutura

Chapa composta e madeira de eucalipto reflorestada, com tratamento anti-mofo, seca em estufa. Alguns componentes são montados em base pré-dimensionadas (gabaritos). Na montagem são utilizados grampos não oxidantes.

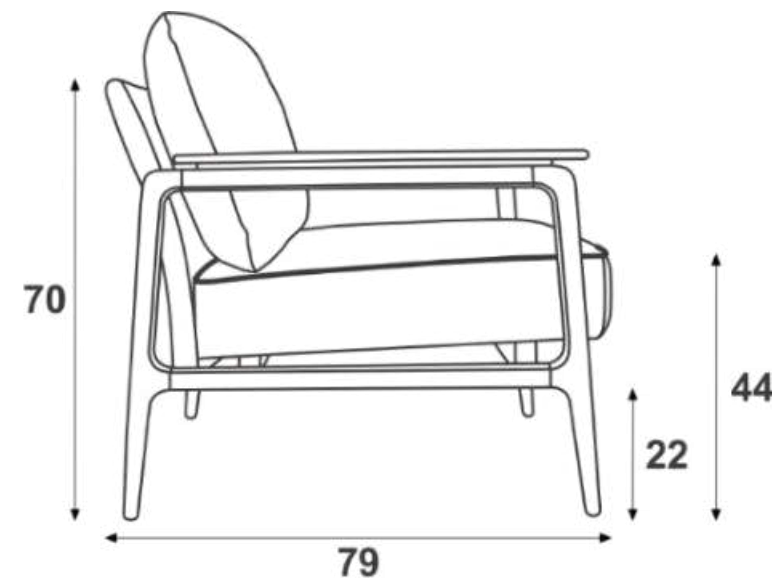
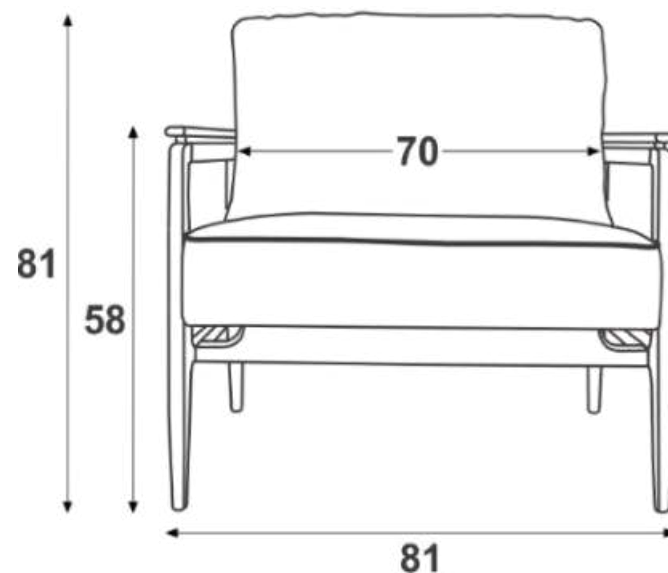

Assento

Fixo.
Cintas elásticas.
Espumas D-28/D-20 soft.
Manta de fibra poliéster.

Encosto

Fixo.
Almofada solta.

Pés

Madeira.



Ceres

por Claudia Lens

Quem melhor do que a deusa romana da agricultura para unir natureza e passado e nos inspirar a mais genuína imagem mental da raiz? Apresentamos Ceres, a poltrona que marca a estreia da designer Claudia Lens em nosso time de artistas! A impecabilidade do clássico manifestada em traços e curvas genuinamente contemporâneos.

Ceres

por Claudia Lens



Características

Poltrona fixa.

Importante: A proposta de design do modelo é que o assento não tenha detalhes de costura e por este fato será normal apresentar característica de laceamento após o uso mostrando aparência de enrugado, devido à maleabilidade do tecido que tem por atributo natural este comportamento

Revestimento

Tecidos de diversos padrões, com composição afixada em etiqueta que acompanha o estofado.

Importante: Dependendo do revestimento escolhido o modelo poderá ter suas características de toque, conforto e visual diferentes das apresentadas na imagem ou produto exposto na loja, pois cada tecido tem sua particularidade, o que faz com que o mesmo se comporte de maneira diferente quando aplicado no produto.

Estrutura

Chapa composta e madeira de eucalipto reflorestada, com tratamento anti-mofo, seca em estufa. Alguns componentes são montados em base pré-dimensionadas (gabaritos). Na montagem são utilizados grampos não oxidantes.

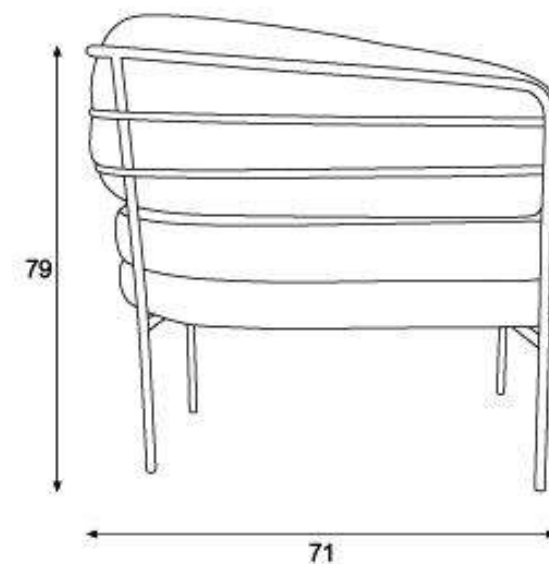
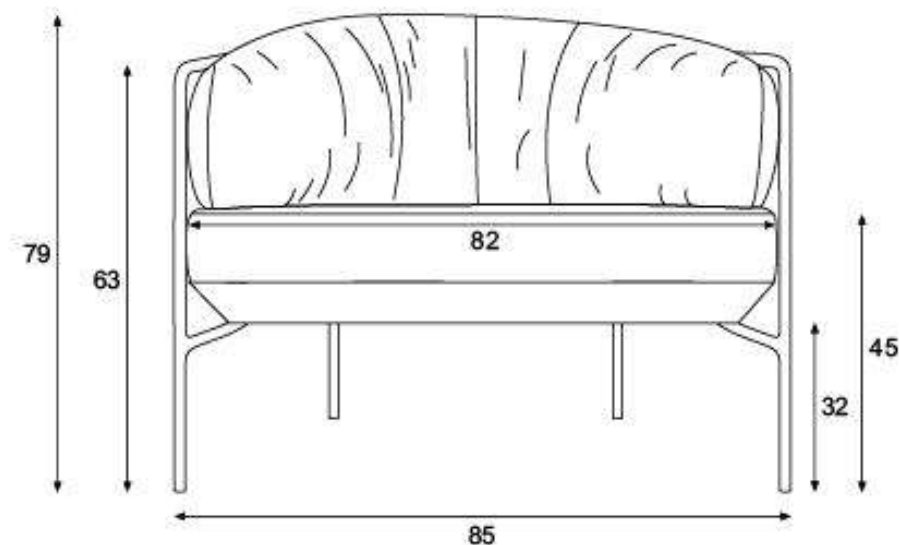

Assento

Fixo.
Cintas elásticas.
Espumas D-28 / D-35 Soft.
Manta de fibra poliéster.
Base de madeira.

Encosto

Fixo.
Almofada solta.

Pés

Metal.



Denise

por Deyse Roza

O nome “Denise” traz uma homenagem familiar, que remete a uma criança no céu. Foi esse olhar terno dos pequenos que inspirou a poltrona, com formas orgânicas e design simples, como se feito de massa de modelar, trazendo a tendência das camadas para o modelo.

As espumas especiais garantem comodidade para o encosto, além do assento volumoso com mecanismo de rotação suave e braços ergonômicos.

Denise

por Deyse Roza

Características

Poltrona fixa ou giratória.

Importante: A proposta de design do modelo é que o assento não tenha detalhes de costura e por este fato será normal apresentar característica de laceamento após o uso mostrando aparência de enrugado, devido à maleabilidade do tecido que tem por atributo natural este comportamento.

Revestimento

Tecidos de diversos padrões, com composição afixada em etiqueta que acompanha o estofado.

Importante: Dependendo do revestimento escolhido o modelo poderá ter suas características de toque, conforto e visual diferentes das apresentadas na imagem ou produto exposto na loja, pois cada tecido tem sua particularidade, o que faz com que o mesmo se comporte de maneira diferente quando aplicado no produto.

Estrutura

Chapa composta e madeira de eucalipto reflorestada, com tratamento anti-mofo, seca em estufa. Os componentes são montados em bases pré-dimensionadas (gabaritos). Na montagem são utilizados grampos não oxidantes.

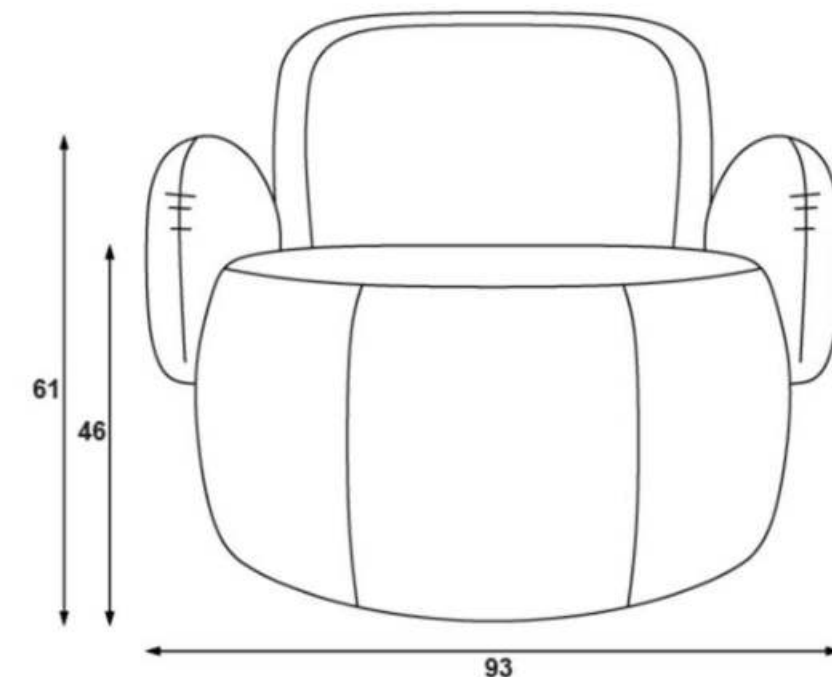
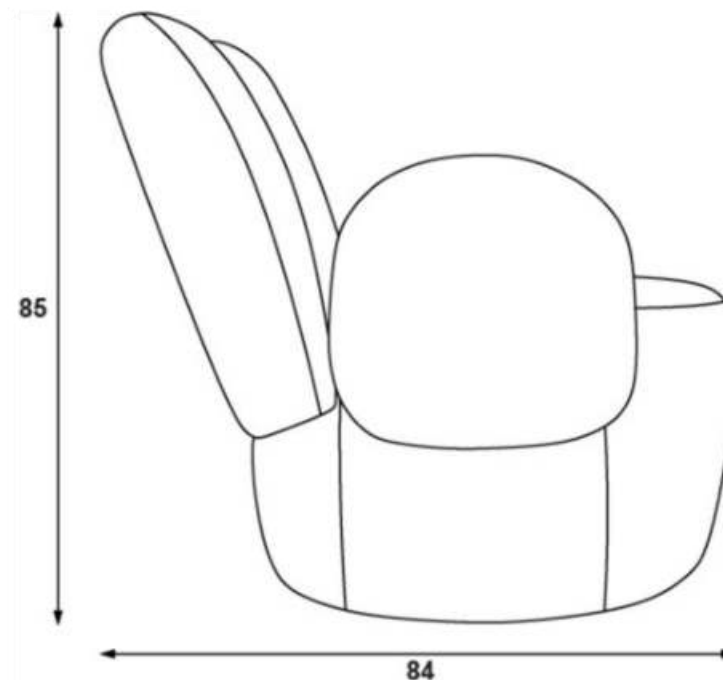

Assento

Fixo.
Cintas elásticas.
Espumas D-28 / D-35 / D18.
Manta de fibra poliéster.

Encosto

Fixo.
Espuma D18.
Manta de fibra poliéster.

Pés

Giratório.
Fixo (polipropileno).

Dubia

por Asa Design

Movimento e delicadeza definem a poltrona de proporções médias, que é peça chave em ambientes de living, hall de entrada ou quarto. A personalidade do braço em madeira destaca-se na decoração e ajuda a guiar o conceito de todo o ambiente.



Dubia

por Asa Design

Características

Poltrona fixa.

Importante: A proposta de design do modelo é que o assento não tenha detalhes de costura e por este fato será normal apresentar característica de laceamento após o uso mostrando aparência de enrugado, devido à maleabilidade do tecido que tem por atributo natural este comportamento.

Revestimento

Tecidos de diversos padrões, com composição afixada em etiqueta que acompanha o estofado.

Importante: Dependendo do revestimento escolhido o modelo poderá ter suas características de toque, conforto e visual diferentes das apresentadas na imagem ou produto exposto na loja, pois cada tecido tem sua particularidade, o que faz com que o mesmo se comporte de maneira diferente quando aplicado no produto.

Estrutura

Chapa composta e madeira de eucalipto reflorestada, com tratamento anti-mofo, seca em estufa. Alguns componentes são montados em base pré-dimensionadas (gabaritos). Na montagem são utilizados grampos não oxidantes.

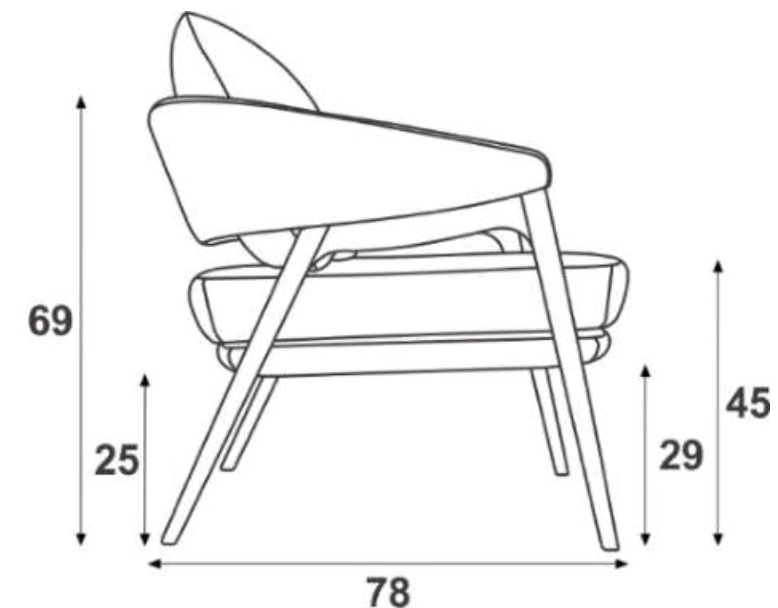
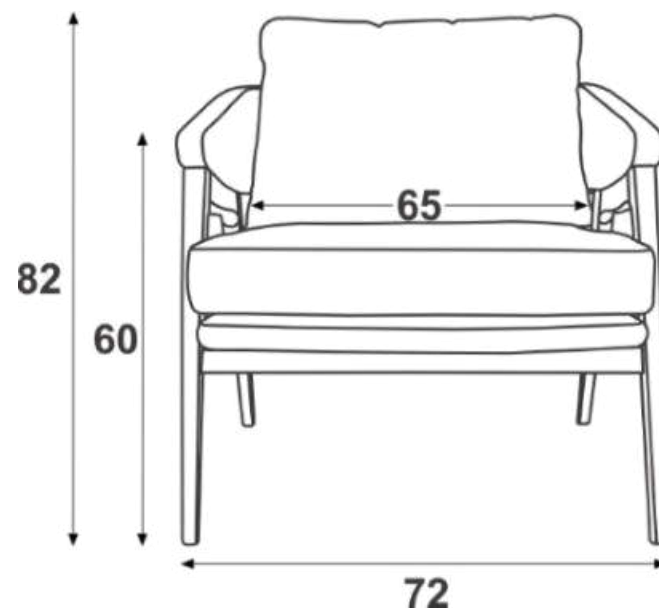

Assento

Fixo.
Cintas elásticas.
Espumas D-28/D-18 Soft.
Manta de fibra poliéster.

Encosto

Fixo.
Almofada solta.

Pés

Madeira.

Duda

por Deyse Roza

Com a delicadeza afetiva do nome Eduarda, Duda é “guardiã das riquezas”. E as nossas maiores riquezas são as lembranças dos bons momentos que vivemos com quem amamos. Suas linhas ousadas, porém harmoniosas, mostram que a felicidade é uma escolha, é voltar a atenção para os detalhes que muitas vezes passam despercebidos, mas são cruciais ao saborear cada momento.



Duda

por Deyse Roza



Características

Poltrona fixa ou giratória.
Permite composê de tecidos.

Importante: A proposta de design do modelo é que o assento não tenha detalhes de costura e por este fato será normal apresentar característica de laceamento após o uso mostrando aparência de enrugado, devido à maleabilidade do tecido que tem por atributo natural este comportamento.

Revestimento

Tecidos de diversos padrões, com composição afixada em etiqueta que acompanha o estofado.

Importante: Dependendo do revestimento escolhido o modelo poderá ter suas características de toque, conforto e visual diferentes das apresentadas na imagem ou produto exposto na loja, pois cada tecido tem sua particularidade, o que faz com que o mesmo se comporte de maneira diferente quando aplicado no produto.

Estrutura

Chapa composta e madeira de eucalipto reflorestada, com tratamento anti-mofo, seca em estufa e metal. Os componentes são montados em base pré-dimensionadas (gabaritos). Na montagem são utilizados grampos não oxidantes.

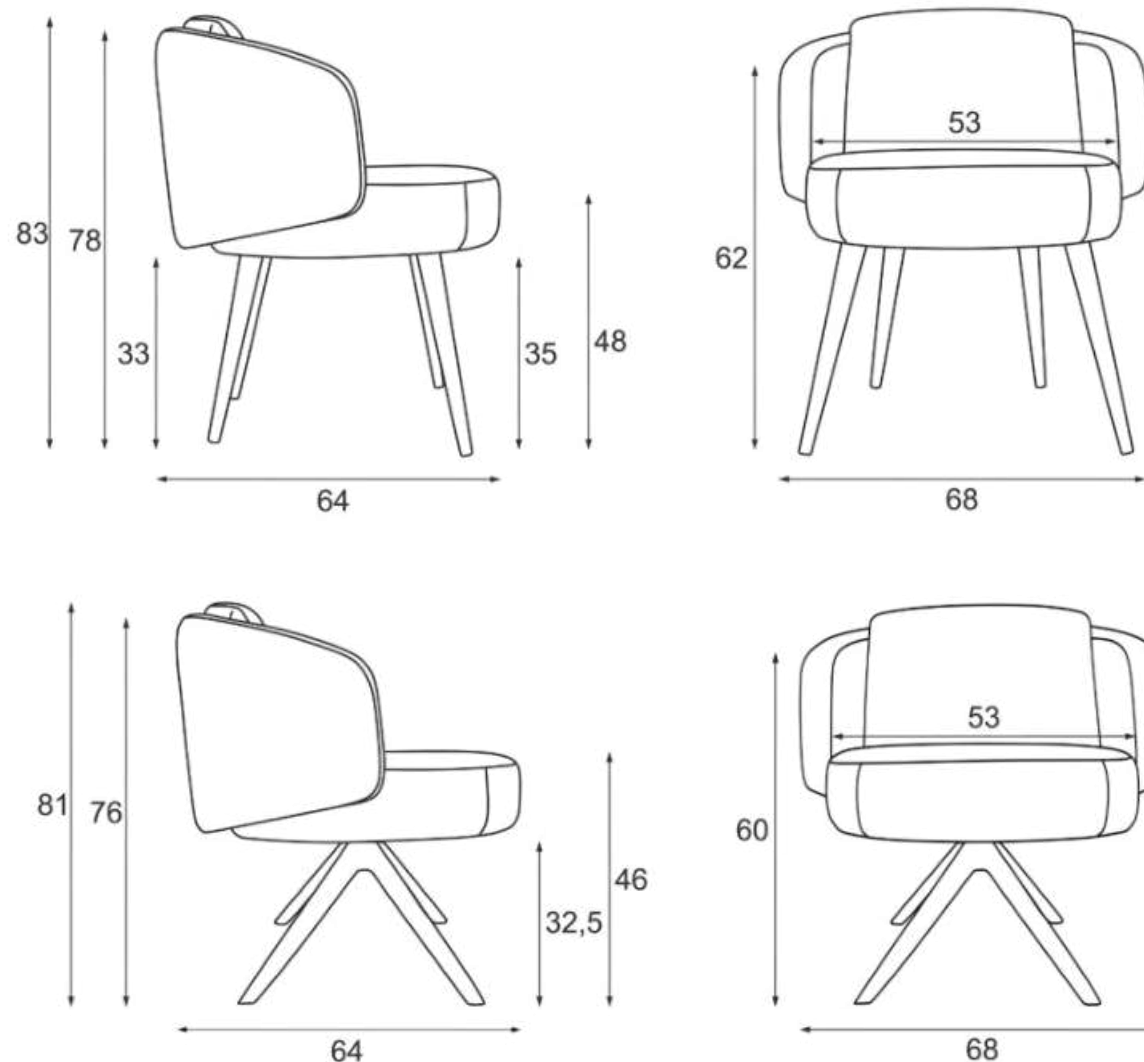

Assento

Fixo.
Espumas D-28 AS / D-35 Soft.
Cintas elásticas.
Manta de fibra poliéster.

Encosto

Fixo.

Pés

Fixo de madeira ou metal,
giratório em madeira ou metal.



Éden

por Deyse Roza

Inspirada em um lugar paradisíaco, a poltrona representa a natureza e seu entorno. Com formato que remete às formas orgânicas das pedras, o item é um convite à contemplação e ao relaxamento.

Éden

por Deyse Roza

Características

Poltrona fixa.

Detalhe de costura nas versões em composê.

Importante: A proposta de design do modelo é que o assento não tenha detalhes de costura e por este fato será normal apresentar característica de laceamento após o uso mostrando aparência de enrugado, devido à maleabilidade do tecido que tem por atributo natural este comportamento.

Revestimento

Tecidos de diversos padrões, com composição afixada em etiqueta que acompanha o estofado.

Importante: Dependendo do revestimento escolhido o modelo poderá ter suas características de toque, conforto e visual diferentes das apresentadas na imagem ou produto exposto na loja, pois cada tecido tem sua particularidade, o que faz com que o mesmo se comporte de maneira diferente quando aplicado no produto.

Estrutura

Chapa composta e madeira de eucalipto reflorestada, com tratamento anti-mofo, seca em estufa. Os componentes são montados em base pré-dimensionadas (gabaritos). Na montagem são utilizados grampos não oxidantes.

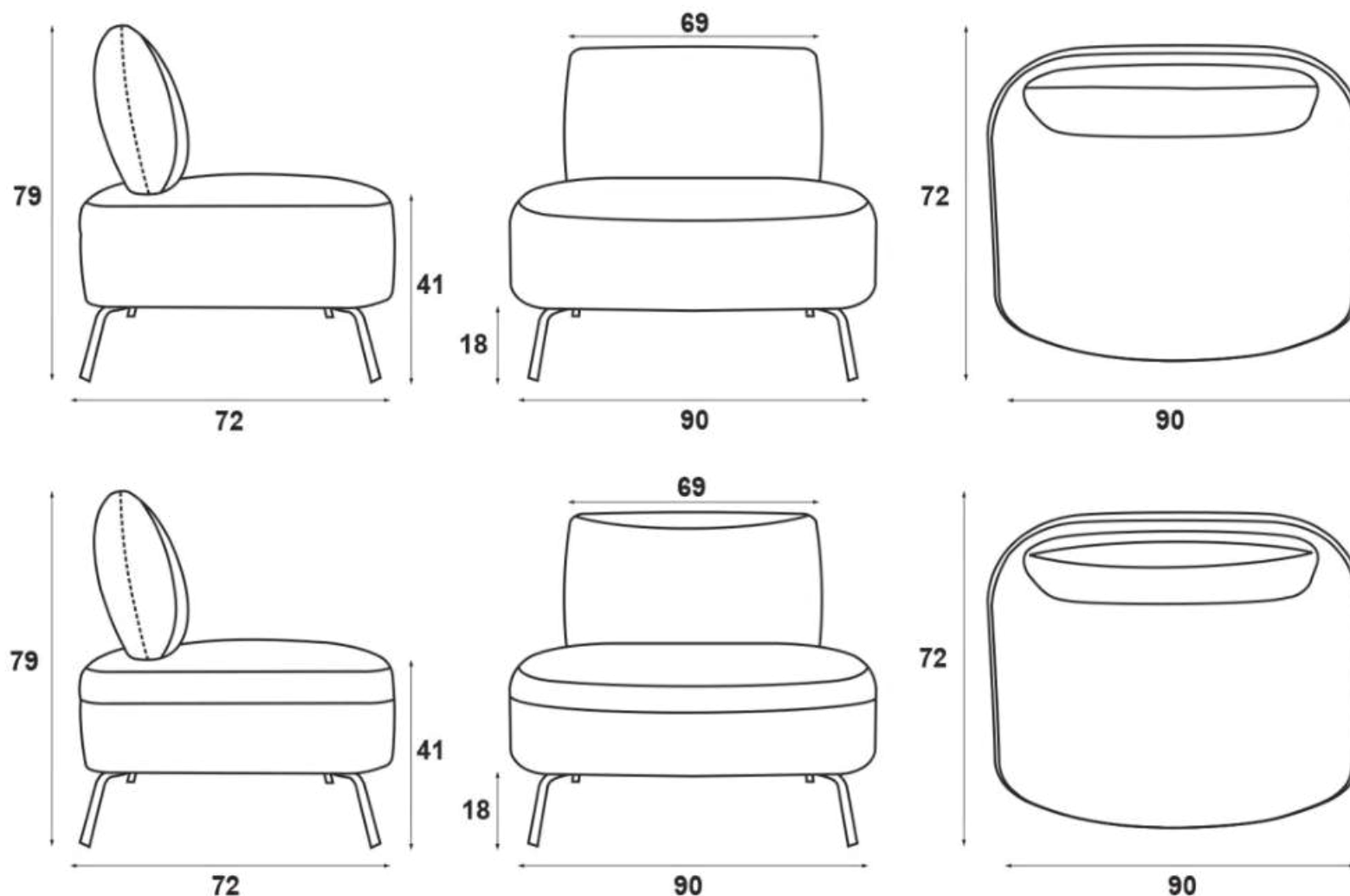

Assento

Fixo.

Cintas elásticas.

Espumas D-28 / D-35 Soft.

Manta de fibra poliéster.

Encosto

Fixo.

Pés

Metal.



Flávia

por Deyse Roza

Com formas arredondadas e design atemporal é perfeita para living, home, varanda, área gourmet e lobby. Seu design aliado à maciez a conforto, traz serenidade e aconchego para desfrutar do melhor da vida.

Flávia

por Deyse Roza



Características

Poltrona fixa ou giratória.

Almofada decorativa.

Detalhe frontal com acabamento em madeira ou revestido.

Importante: A proposta de design do modelo é que o assento não tenha detalhes de costura e por este fato será normal apresentar característica de laceamento após o uso mostrando aparência de enrugado, devido à maleabilidade do tecido que tem por atributo natural este comportamento.

Revestimento

Tecidos de diversos padrões, com composição afixada em etiqueta que acompanha o estofado.

Importante: Dependendo do revestimento escolhido o modelo poderá ter suas características de toque, conforto e visual diferentes das apresentadas na imagem ou produto exposto na loja, pois cada tecido tem sua particularidade, o que faz com que o mesmo se comporte de maneira diferente quando aplicado no produto.

Estrutura

Chapa composta e madeira de eucalipto reflorestada, com tratamento anti-mofo, seca em estufa. Alguns componentes são montados em base pré-dimensionadas (gabaritos). Na montagem são utilizados grampos não oxidantes.

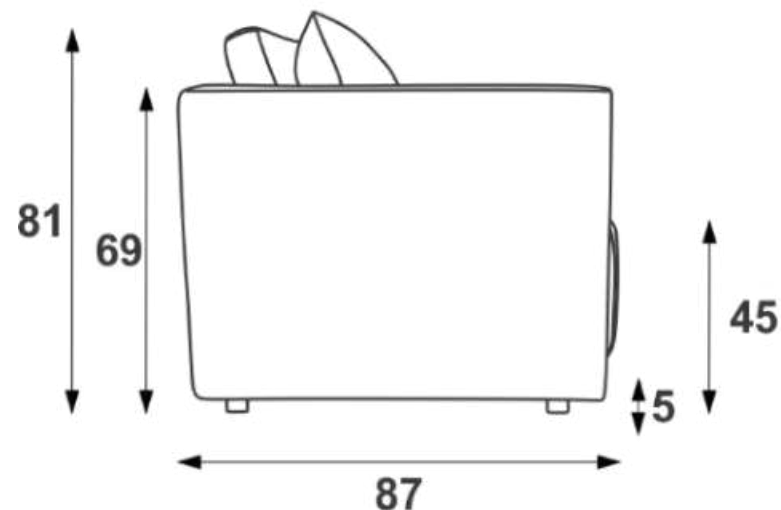

Assento

Fixo.
Molas helicoidais.
Cintas elásticas.
Espumas D-28/D-35 Soft.
Manta de fibra poliéster.

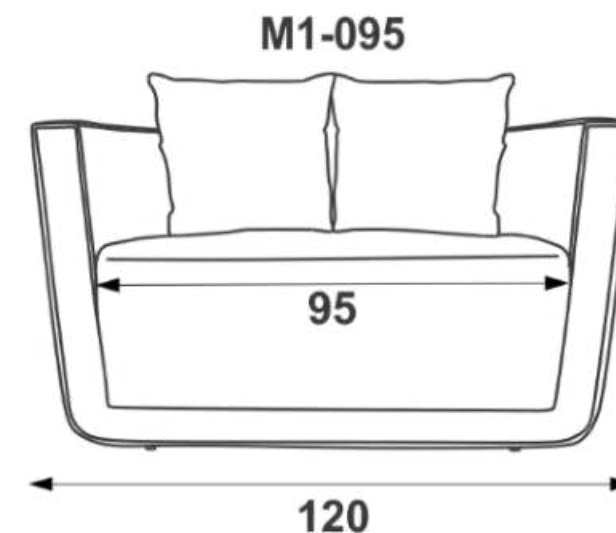
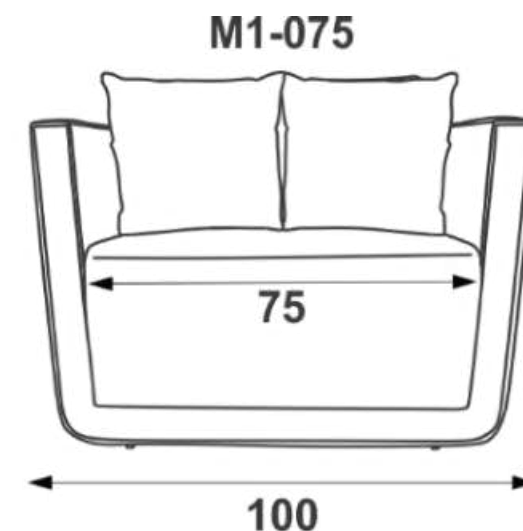

Encosto

Fixo.
Almofada solta.
Almofada decorativa.

Pés

Fixo ou giratório.

estofados
Jardim



Ipanema

por Asa Design

A combinação de tecidos ou fibra natural de bananeira ou bambu no detalhe desta poltrona, aliada ao pé com o trabalho de marcenaria permitem combinações que encaixarão perfeitamente em qualquer ambiente.

Ipanema

por Asa Design

Características

Poltrona fixa ou giratória.

Fibra natural de bananeira, junco, bambu, couro ou toda revestida de tecido.

Importante: A proposta de design do modelo é que o assento não tenha detalhes de costura e por este fato será normal apresentar característica de laceamento após o uso mostrando aparência de enrugado, devido à maleabilidade do tecido que tem por atributo natural este comportamento.

Revestimento

Tecidos de diversos padrões, com composição afixada em etiqueta que acompanha o estofado. Consulte sempre o mostruário de tecidos atualizado.

Importante: Dependendo do revestimento escolhido o modelo poderá ter suas características de toque, conforto e visual diferentes das apresentadas na imagem ou produto exposto na loja, pois cada tecido tem sua particularidade, o que faz com que o mesmo se comporte de maneira diferente quando aplicado no produto.

Estrutura

Chapa composta e compensado moldado.

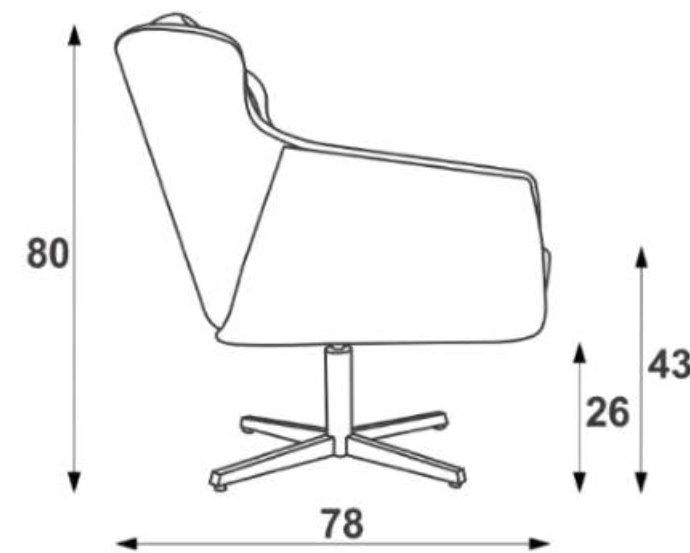
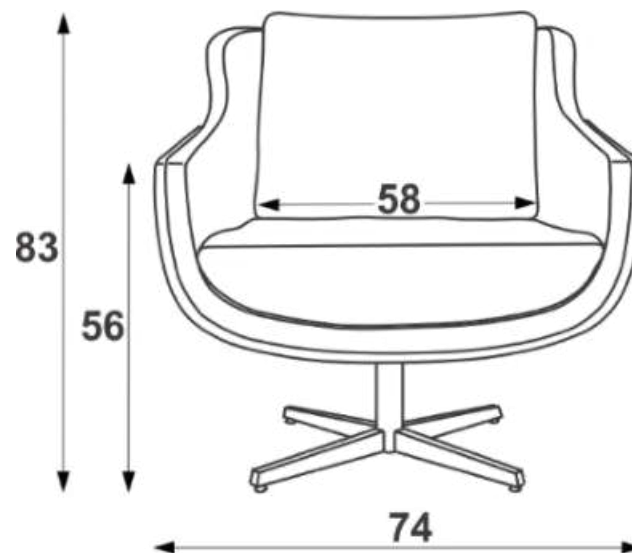

Assento

Fixo.

Espuma D-26.

Manta de fibra de poliéster.

Encosto

Fixo.

Almofada solta.

Pés

Madeira ou giratório.



Jade

A planta Jade foi a inspiração para a criação desta poltrona. Com um design moderno, que alia funções estéticas à funcionalidade do produto, a Jade traz beleza e conforto. Disponível em dois tamanhos, a poltrona tem um design clean, que proporciona conforto ao sentar. Sua base pode ser toda em metal ou em uma mistura inusitada do material com o couro sustentável simulando madeira Nogueira.

Jade

por Deyse Roza

Características

Poltrona fixa.

Detalhe de costura na parte de trás do encosto.

Importante: A proposta de design do modelo é que o assento não tenha detalhes de costura e por este fato será normal apresentar característica de laceamento após o uso mostrando aparência de enrugado, devido à maleabilidade do tecido que tem por atributo natural este comportamento.

Revestimento

Tecidos de diversos padrões, com composição afixada em etiqueta que acompanha o estofado.

Importante: Dependendo do revestimento escolhido o modelo poderá ter suas características de toque, conforto e visual diferentes das apresentadas na imagem ou produto exposto na loja, pois cada tecido tem sua particularidade, o que faz com que o mesmo se comporte de maneira diferente quando aplicado no produto.

Estrutura

Chapa composta e madeira de eucalipto reflorestada, com tratamento anti-mofo, seca em estufa. Os componentes são montados em bases pré-dimensionadas (gabaritos). Na montagem são utilizados grampos não oxidantes.

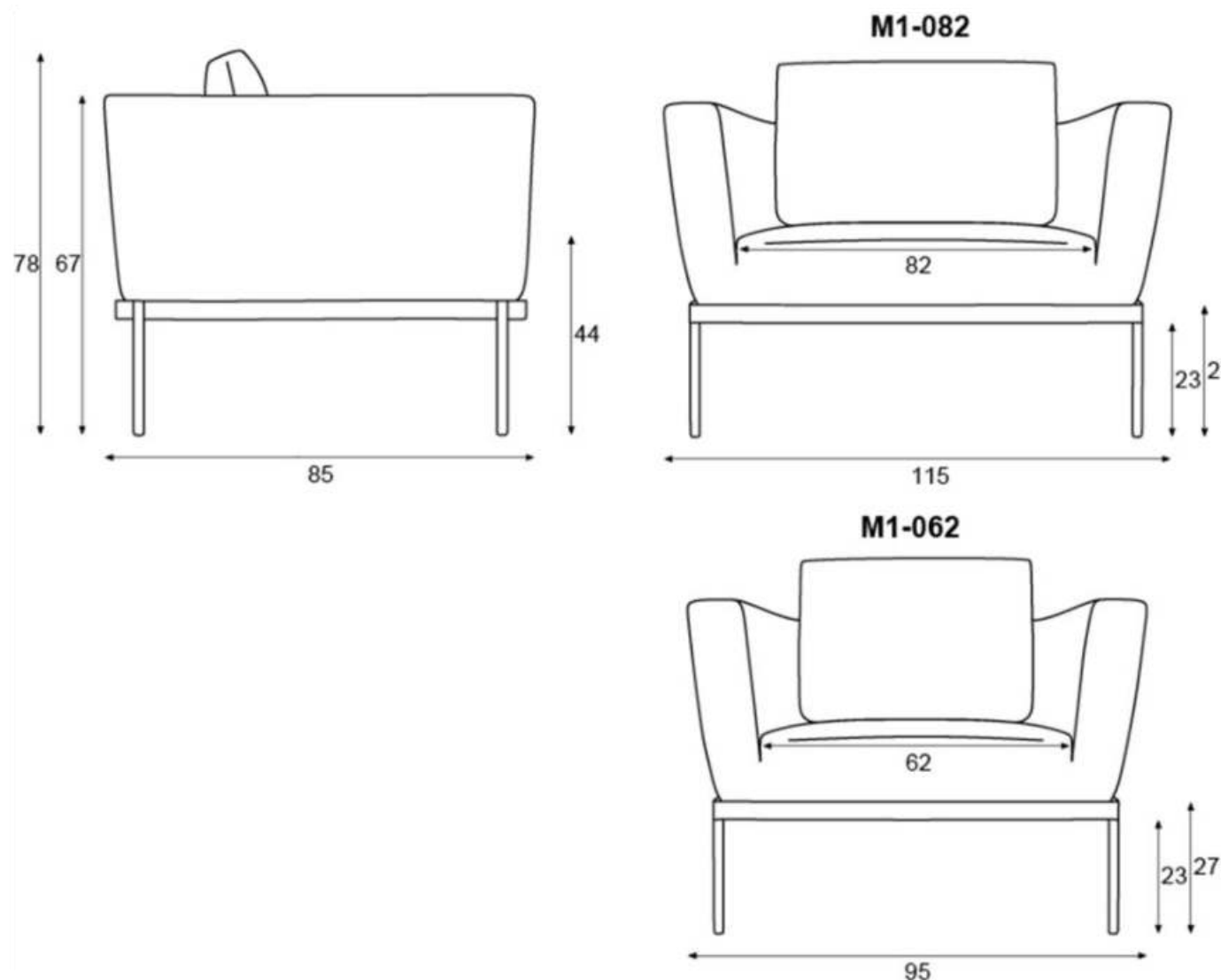

Assento

Fixo.
Cintas elásticas.
Espumas D-28.
Manta de fibra poliéster.

Encosto

Fixo.
Almofada solta.

Pés

Metal.

Joe

por Alexander Di Mari

Versátil, está disponível em duas versões e se acomoda a qualquer ambiente: poltrona média, sofá ou namoradeira. Os braços vazados ganham forma através da aplicação da marcenaria e fibra de algodão que enriquece o design e confere mais naturalidade ao ambiente.



Joe

por Alexander Di Mari

Características

Sofá de living;

Braços com detalhes em fibra natural de algodão ou corda.

Importante: A proposta de design do modelo é que o assento não tenha detalhes de costura e por este fato será normal apresentar característica de laceamento após o uso mostrando aparência de enrugado, devido à maleabilidade do tecido que tem por atributo natural este comportamento.

Revestimento

Tecidos de diversos padrões, com composição afixada em etiqueta que acompanha o estofado.

Importante: Dependendo do revestimento escolhido o modelo poderá ter suas características de toque, conforto e visual diferentes das apresentadas na imagem ou produto exposto na loja, pois cada tecido tem sua particularidade, o que faz com que o mesmo se comporte de maneira diferente quando aplicado no produto.

Estrutura

Chapa composta e madeira de eucalipto reflorestada, com tratamento anti-mofo, seca em estufa. Alguns componentes são montados em base pré-dimensionadas (gabaritos). Na montagem são utilizados grampos não oxidantes.

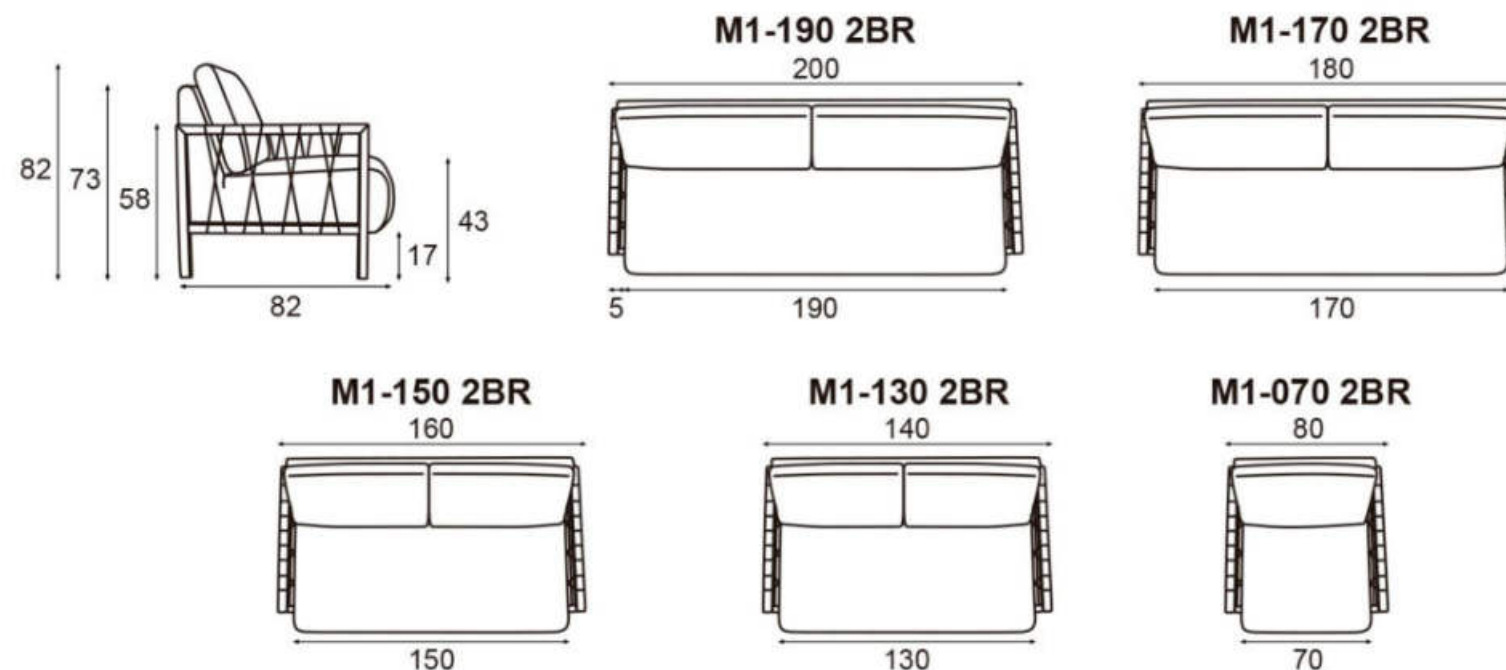

Assento

Fixo.
Molas helicoidais.
Cintas elásticas.
Espumas D-26.
Manta de fibra poliéster.

Encosto

Fixo.
Almofada solta.
Espuma D-18.
Manta de fibra poliéster.

Pés

Madeira.

estofados
Jardim



Lauren

por Deyse Roza

Inspirada nas peças clássicas mas com uma releitura moderna, a Lauren encanta a todos os olhares. Os braços inclinados são um convite ao descanso e ao momento de pausa, a almofada do encosto solta completa o sensação total de conforto.



Lauren

por Deyse Roza



Características

Poltrona fixa.

Importante: A proposta de design do modelo é que o assento não tenha detalhes de costura e por este fato será normal apresentar característica de laceamento após o uso mostrando aparência de enrugado, devido à maleabilidade do tecido que tem por atributo natural este comportamento.

Revestimento

Tecidos de diversos padrões, com composição afixada em etiqueta que acompanha o estofado.

Importante: Dependendo do revestimento escolhido o modelo poderá ter suas características de toque, conforto e visual diferentes das apresentadas na imagem ou produto exposto na loja, pois cada tecido tem sua particularidade, o que faz com que o mesmo se comporte de maneira diferente quando aplicado no produto.

Estrutura

Chapa composta e madeira de eucalipto reflorestada, com tratamento anti-mofo, seca em estufa. Alguns componentes são montados em base pré-dimensionadas (gabaritos). Na montagem são utilizados grampos não oxidantes.

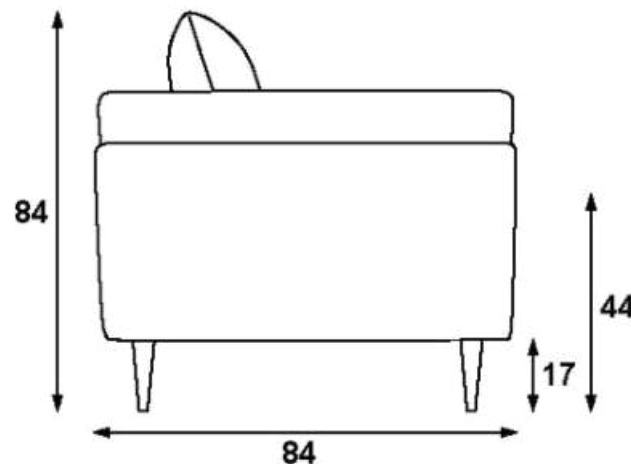

Assento

Fixo.
Molas helicoidais.
Cintas elásticas.
Espuma D-28.
Manta de fibra de poliéster.

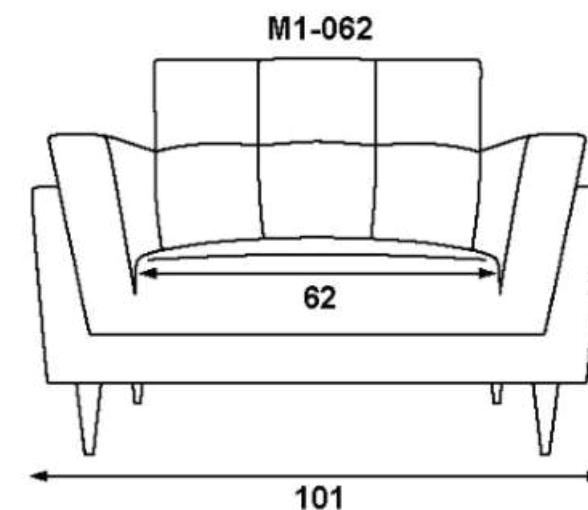
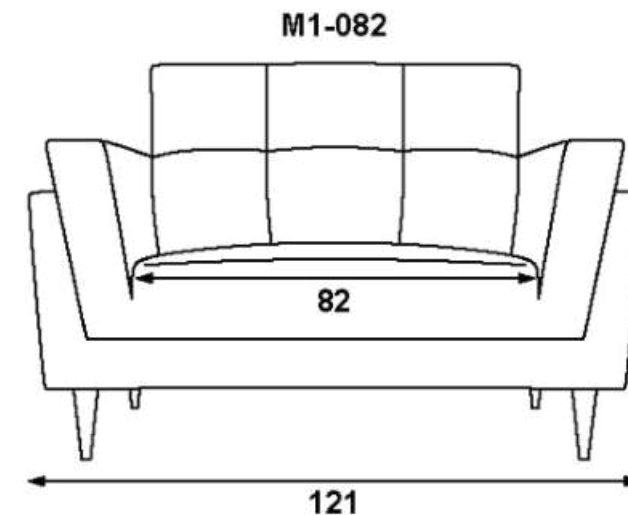

Encosto

Fixo.
Almofada solta.

Pés

Madeira ou alumínio polido.



Mel

por Daniela Ferro

Sinta-se na paradisíaca Ilha do Mel todos os dias, sem sair de casa. A escolha perfeita para quem quer relaxar e trazer mais vitalidade e paz para o seu ambiente, digno de uma atmosfera paradisíaca. Suas formas são inspiradas na simplicidade exuberante da natureza, evocada pelas clássicas tramas de couro ou costura em contraponto com os pés arrojados.

Mel

por Daniela Ferro



Características

Poltrona fixa.

Detalhe de costura em couro ou sintético (tecidos selecionados).

Importante: A proposta de design do modelo é que o assento não tenha detalhes de costura e por este fato será normal apresentar característica de laceamento após o uso mostrando aparência de enrugado, devido à maleabilidade do tecido que tem por atributo natural este comportamento.

Revestimento

Tecidos de diversos padrões, com composição afixada em etiqueta que acompanha o estofado.

Importante: Dependendo do revestimento escolhido o modelo poderá ter suas características de toque, conforto e visual diferentes das apresentadas na imagem ou produto exposto na loja, pois cada tecido tem sua particularidade, o que faz com que o mesmo se comporte de maneira diferente quando aplicado no produto.

Estrutura

Chapa composta e madeira de eucalipto reflorestada, com tratamento anti-mofo, seca em estufa. Os componentes são montados em base pré-dimensionadas (gabaritos). Na montagem são utilizados grampos não oxidantes.

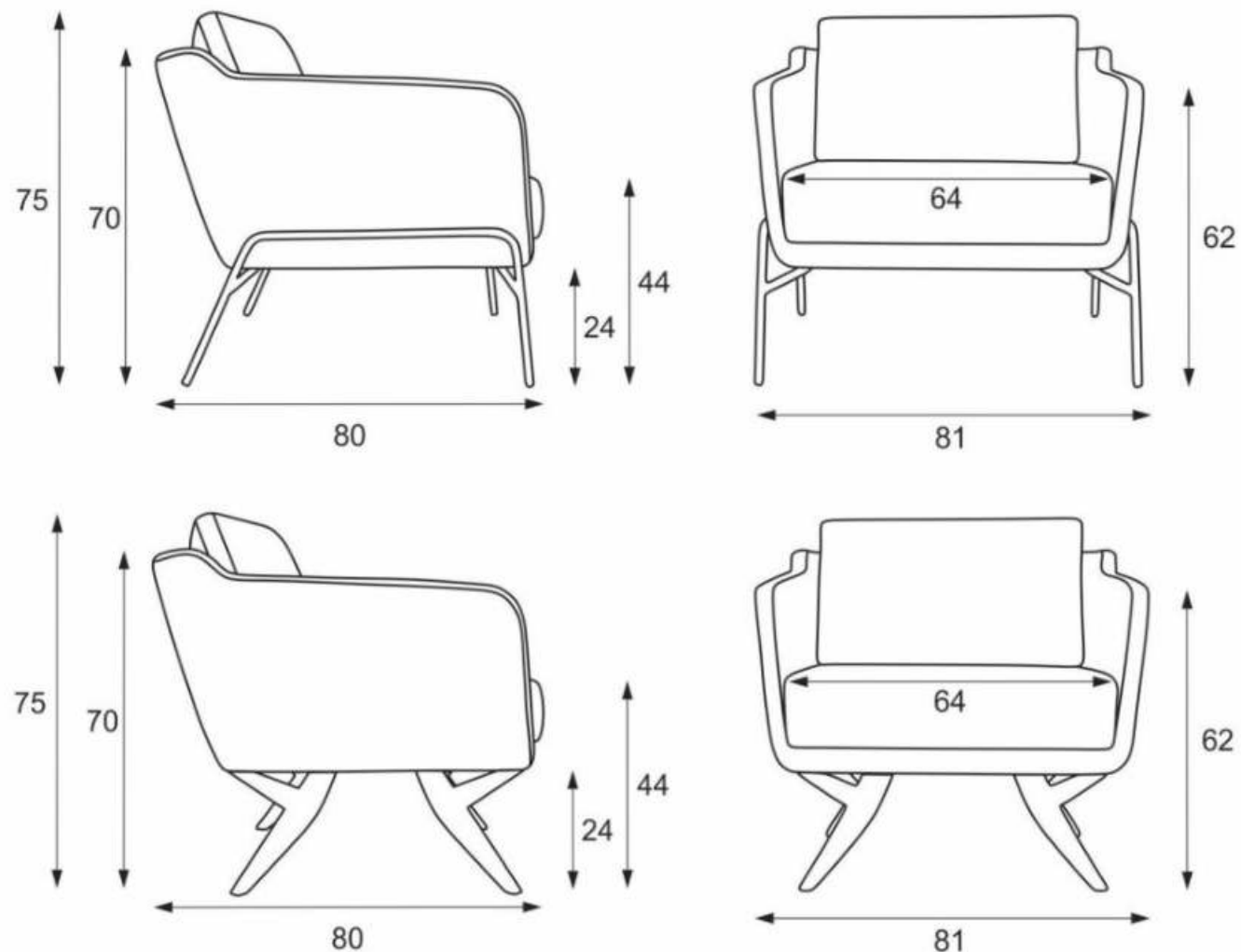

Assento

Fixo.

Cintas elásticas.

Espumas D-30/D-35.

Manta de fibra poliéster.

Encosto

Fixo.

Almofada solta.

Pés

Madeira ou metal.

Memphis

por Deyse Roza

Encosto alto que oferece extremo conforto e apoio total à cabeça, além do pufe opcional para apoiar e relaxar as pernas. Ideal para ler um livro, descansar e aproveitar o melhor da vida.



Memphis

por Deyse Roza

Características

Poltrona fixa.
Pufe.

Importante: A proposta de design do modelo é que o assento não tenha detalhes de costura e por este fato será normal apresentar característica de laceamento após o uso mostrando aparência de enrugado, devido à maleabilidade do tecido que tem por atributo natural este comportamento.

Revestimento

Tecidos de diversos padrões, com composição afixada em etiqueta que acompanha o estofado.

Importante: Dependendo do revestimento escolhido o modelo poderá ter suas características de toque, conforto e visual diferentes das apresentadas na imagem ou produto exposto na loja, pois cada tecido tem sua particularidade, o que faz com que o mesmo se comporte de maneira diferente quando aplicado no produto.

Estrutura

Chapa composta e madeira de eucalipto reflorestada, com tratamento anti-mofo, seca em estufa. Os componentes são montados em base pré-dimensionadas (gabaritos). Na montagem são utilizados grampos não oxidantes.

PÉ METAL

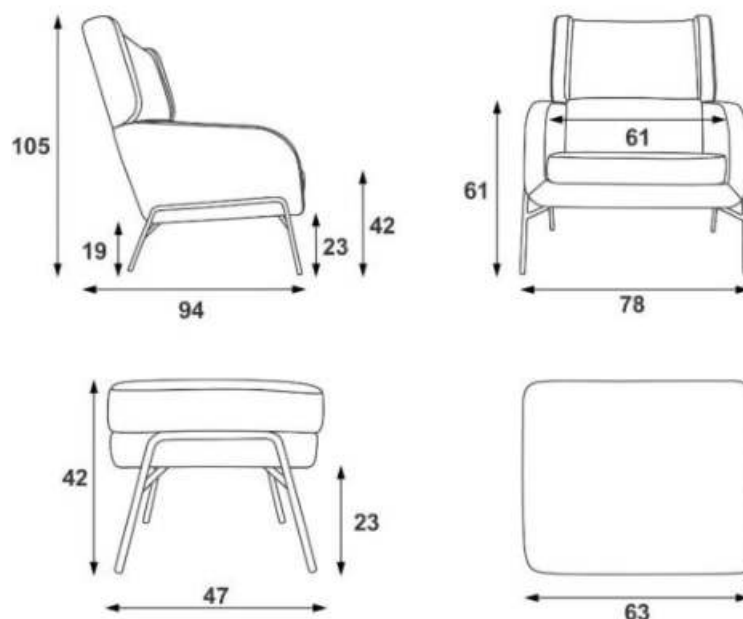

PÉ MADEIRA

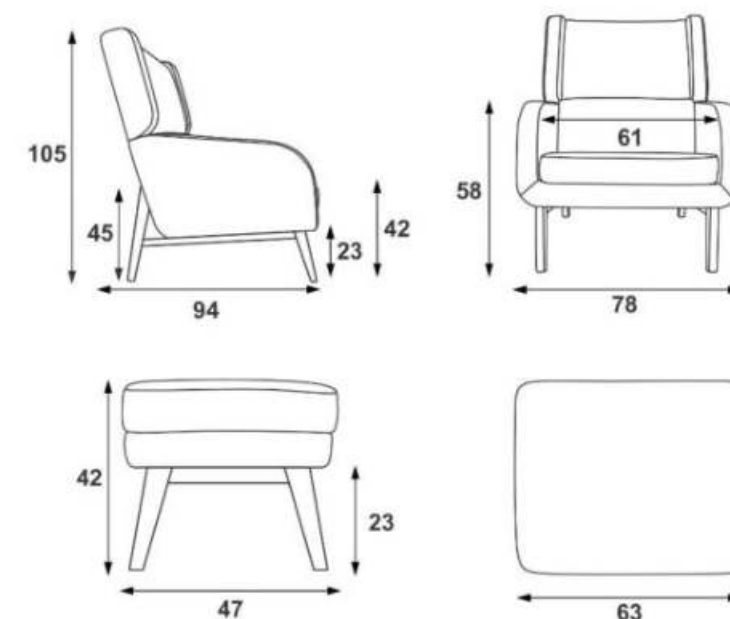

Assento

Fixo.
Cintas elásticas.
Espuma D-26.
Manta de fibra poliéster.

Encosto

Fixo.
Espuma D-23.
Manta de fibra de poliéster.

Pés

Madeira ou metal.



Rosa

por Deyse Roza

Uma das inspirações para o desenvolvimento desta poltrona são as pétalas da flor mais clássica de um jardim, que com suas curvas e traços, passam a sensação de movimento, trazendo leveza e aconchego. A presença do capitonê evidencia o trabalho artesanal, rico em detalhes, trazendo muito luxo e beleza. Perfeita para usar em diversos ambientes, seja na sala de estar, no escritório ou no quarto.

Rosa

por Deyse Roza

Características

Poltrona fixa e giratória.

Detalhe de costura: capitonê na parte externa do encosto.

Importante: A proposta de design do modelo é que o assento não tenha detalhes de costura e por este fato será normal apresentar característica de laceamento após o uso mostrando aparência de enrugado, devido à maleabilidade do tecido que tem por atributo natural este comportamento.

Revestimento

Tecidos de diversos padrões, com composição afixada em etiqueta que acompanha o estofado.

Importante: Dependendo do revestimento escolhido o modelo poderá ter suas características de toque, conforto e visual diferentes das apresentadas na imagem ou produto exposto na loja, pois cada tecido tem sua particularidade, o que faz com que o mesmo se comporte de maneira diferente quando aplicado no produto.

Estrutura

Chapa composta e madeira de eucalipto reflorestada, com tratamento anti-mofo, seca em estufa. Os componentes são montados em bases pré-dimensionadas (gabaritos). Na montagem são utilizados grampos não oxidantes.

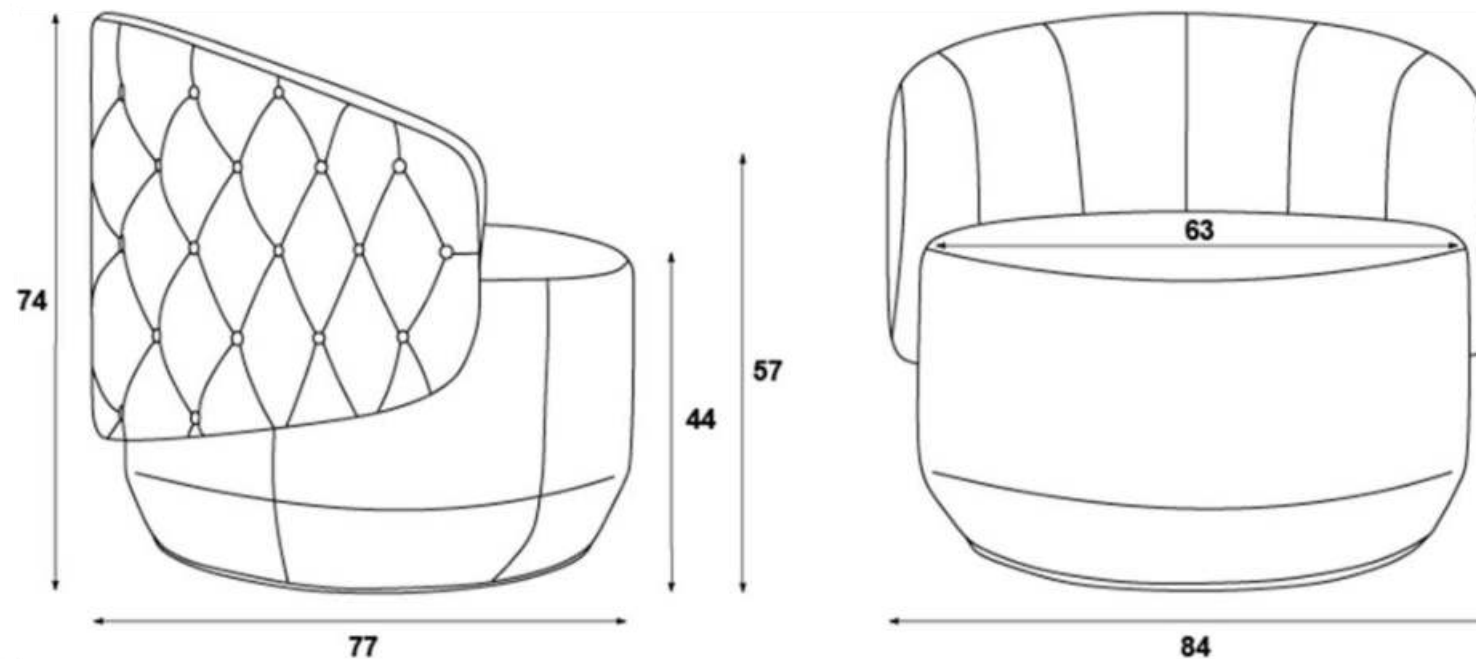

Assento

Fixo.
Cintas elásticas.
Espumas D-28.
Manta de fibra poliéster.

Encosto

Fixo.

Pés

Fixo ou giratório.



Saori

por Jardim Studio

A Saori é uma poltrona versátil. Uma peça complementar que promove harmonia com os outros móveis. Pessoas independentes, originais e inovadoras certamente vão adorar esta poltrona de aproximação.

Uma das vantagens deste produto é a possibilidade de personalizar não apenas a cor do tecido, mas também a base, que pode ser em madeira, aço de carbono ou alumínio, fixa ou giratória.

Saori

por Jardim Studio

Características

Poltrona fixa ou giratória.

Importante: A proposta de design do modelo é que o assento não tenha detalhes de costura e por este fato será normal apresentar característica de laceamento após o uso mostrando aparência de enrugado, devido à maleabilidade do tecido que tem por atributo natural este comportamento.

Revestimento

Tecidos de diversos padrões, com composição afixada em etiqueta que acompanha o estofado.

Importante: Dependendo do revestimento escolhido o modelo poderá ter suas características de toque, conforto e visual diferentes das apresentadas na imagem ou produto exposto na loja, pois cada tecido tem sua particularidade, o que faz com que o mesmo se comporte de maneira diferente quando aplicado no produto.

Estrutura

Chapa composta e madeira de eucalipto reflorestada, com tratamento anti-mofo, seca em estufa. Os componentes são montados em base pré-dimensionada (gabaritos). Na montagem são utilizados grampos não oxidantes.

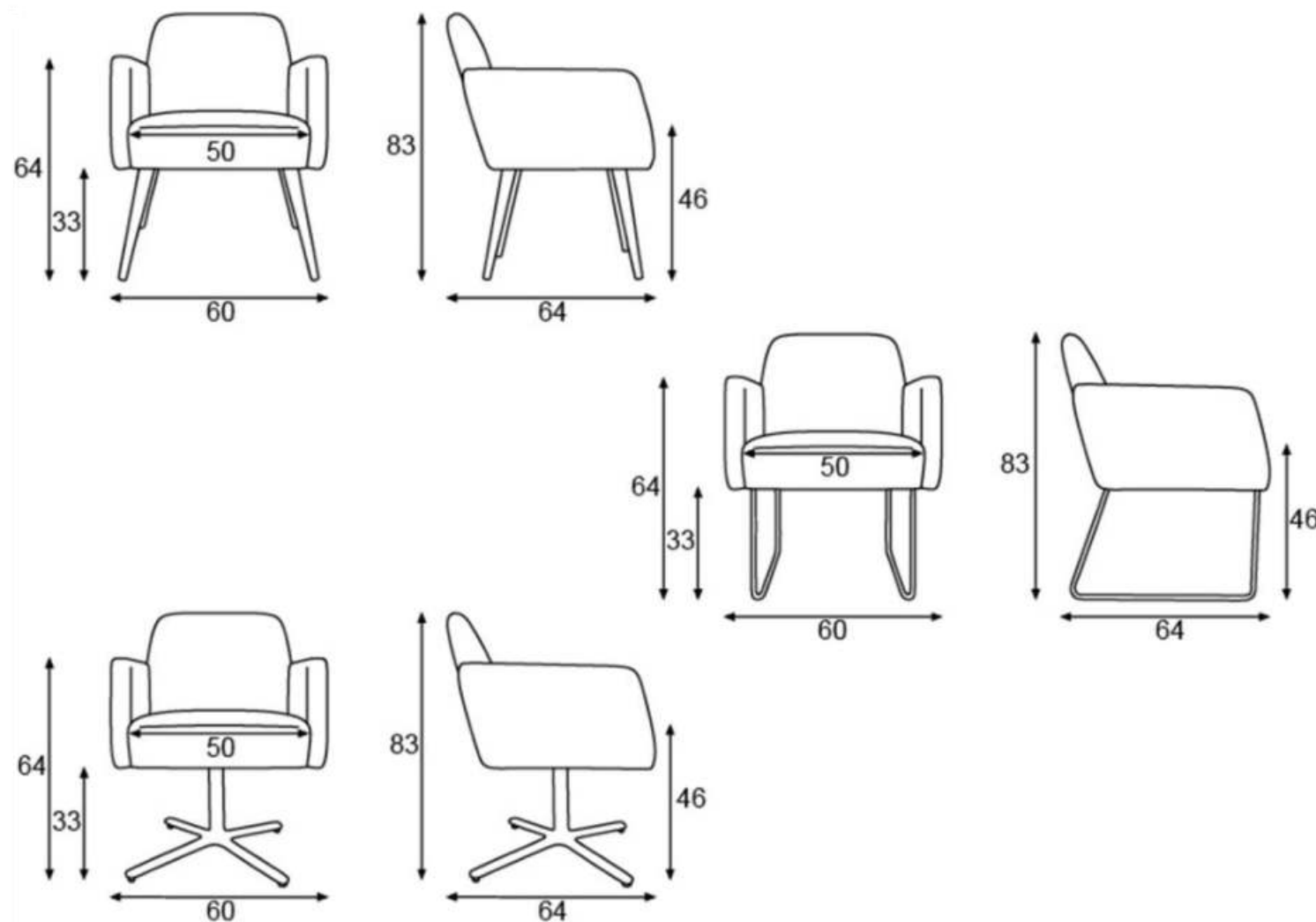

Assento

Fixo.
Cintas elásticas.
Espuma D-28.
Manta de fibra poliéster..

Encosto

Fixo.

Pés

Madeira, aço carbono ou alumínio.
Fixo ou giratório.

Seiva

por Alexander Di Mari

Representando a força e o vigor da natureza, a poltrona Seiva traz a madeira natural como estrutura. O conforto ainda é reforçado pela almofada solta do assento, que agrega versatilidade e permite personalização através de seu movimento deslizante pela base em couro sintético laminado. Seu pufe possui almofada destacável, transformando a peça em uma belíssima mesa de apoio.



Seiva

por Alexander Di Mari

Encosto/assento móveis
para ajuste de conforto.



Pufe com almofada removível:
vira mesa de apoio!

Seiva

por Alexander Di Mari

Características

Poltrona fixa ou giratória.

Importante: A proposta de design do modelo é que o assento não tenha detalhes de costura e por este fato será normal apresentar característica de laceamento após o uso mostrando aparência de enrugado, devido à maleabilidade do tecido que tem por atributo natural este comportamento.

Revestimento

Tecidos de diversos padrões, com composição afixada em etiqueta que acompanha o estofado.

Importante: Dependendo do revestimento escolhido o modelo poderá ter suas características de toque, conforto e visual diferentes das apresentadas na imagem ou produto exposto na loja, pois cada tecido tem sua particularidade, o que faz com que o mesmo se comporte de maneira diferente quando aplicado no produto.

Estrutura

Chapa composta e madeira de eucalipto reflorestada, com tratamento anti-mofo, seca em estufa. Os componentes são montados em bases pré-dimensionadas (gabaritos). Na montagem são utilizados grampos não oxidantes.

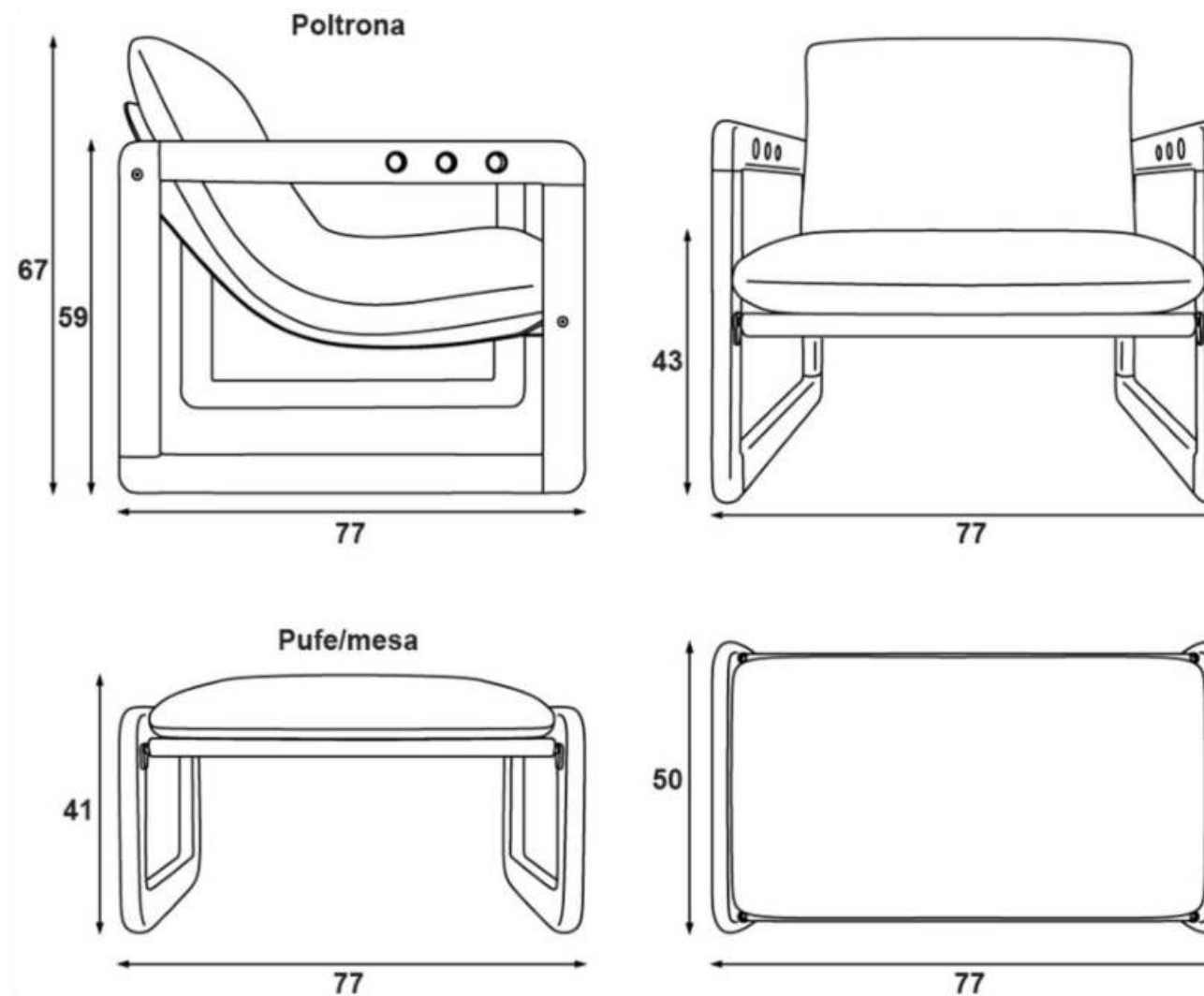

Assento

Fixo.
Cintas elásticas.
Espumas D-28 / D-35 / D18.
Manta de fibra poliéster.

Encosto

Fixo.
Espuma D18.
Manta de fibra poliéster.

Pés

Giratório.
Fixo (polipropileno).



Sofia

por Deyse Roza

Inspirada nos anos 70, a poltrona Sofia chegou para renovar qualquer espaço, tornando-o mais íntimo, sofisticado e sereno. Seu design romântico traz formas suaves e arredondadas, evidenciando o estilo retrô. Disponível nas versões namoradeira, poltrona e pufe.

Sofia

por Deyse Roza

Características

Namoradeira, poltrona e pufe.

Permite composê no detalhe do debrum: dourado, preto ou na cor do revestimento.

Importante: A proposta de design do modelo é que o assento não tenha detalhes de costura e por este fato será normal apresentar característica de laceamento após o uso mostrando aparência de enrugado, devido à maleabilidade do tecido que tem por atributo natural este comportamento.

Revestimento

Tecidos de diversos padrões, com composição afixada em etiqueta que acompanha o estofado.

Importante: Dependendo do revestimento escolhido o modelo poderá ter suas características de toque, conforto e visual diferentes das apresentadas na imagem ou produto exposto na loja, pois cada tecido tem sua particularidade, o que faz com que o mesmo se comporte de maneira diferente quando aplicado no produto.

Estrutura

Chapa composta e madeira de eucalipto reflorestada, com tratamento anti-mofo, seca em estufa. Os componentes são montados em base pré-dimensionadas (gabaritos). Na montagem são utilizados grampos não oxidantes.

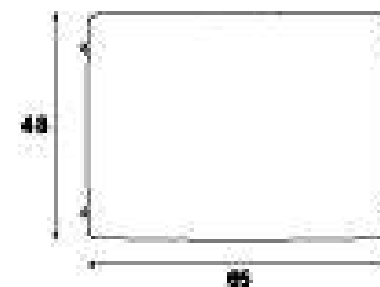
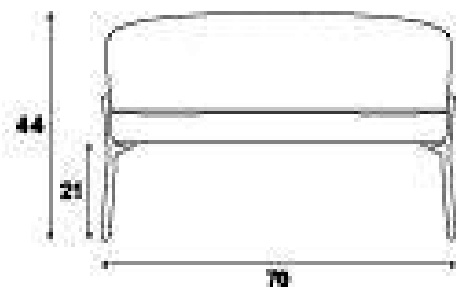
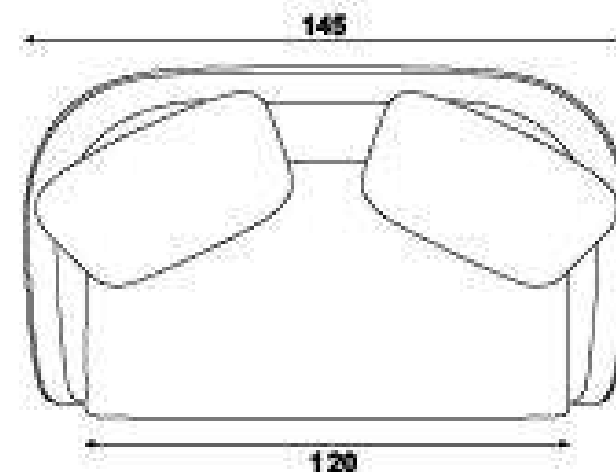
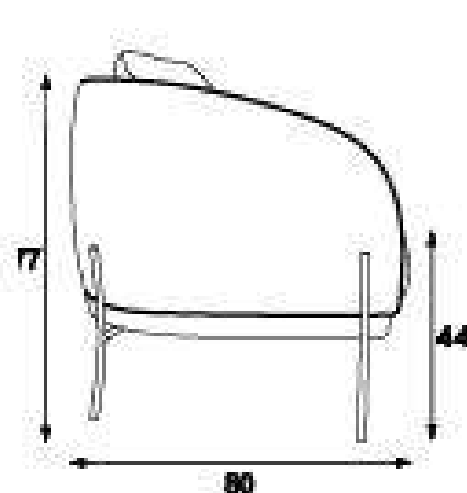

Assento

Fixo.
Cintas elásticas.
Espuma D-28 C-Flex.
Manta de fibra poliéster.

Encosto

Fixo.
Almofada solta.

Pés

Metal.



estofados
Jardim



Vértice

por Asa Design

A poltrona que ganhou o coração dos brasileiros tem como destaque em seu desenho o vértice, formado pelos braços e pelos pés inspirados na flecha do cupido.

Vértice

por Asa Design

Características

Poltrona fixa.

Importante: A proposta de design do modelo é que o assento não tenha detalhes de costura e por este fato será normal apresentar característica de laceamento após o uso mostrando aparência de enrugado, devido à maleabilidade do tecido que tem por atributo natural este comportamento.

Revestimento

Tecidos de diversos padrões, com composição afixada em etiqueta que acompanha o estofado.

Importante: Dependendo do revestimento escolhido o modelo poderá ter suas características de toque, conforto e visual diferentes das apresentadas na imagem ou produto exposto na loja, pois cada tecido tem sua particularidade, o que faz com que o mesmo se comporte de maneira diferente quando aplicado no produto.

Estrutura

Chapa composta e madeira de eucalipto reflorestada, com tratamento anti-mofo, seca em estufa. Alguns componentes são montados em base pré-dimensionadas (gabaritos). Na montagem são utilizados grampos não oxidantes.

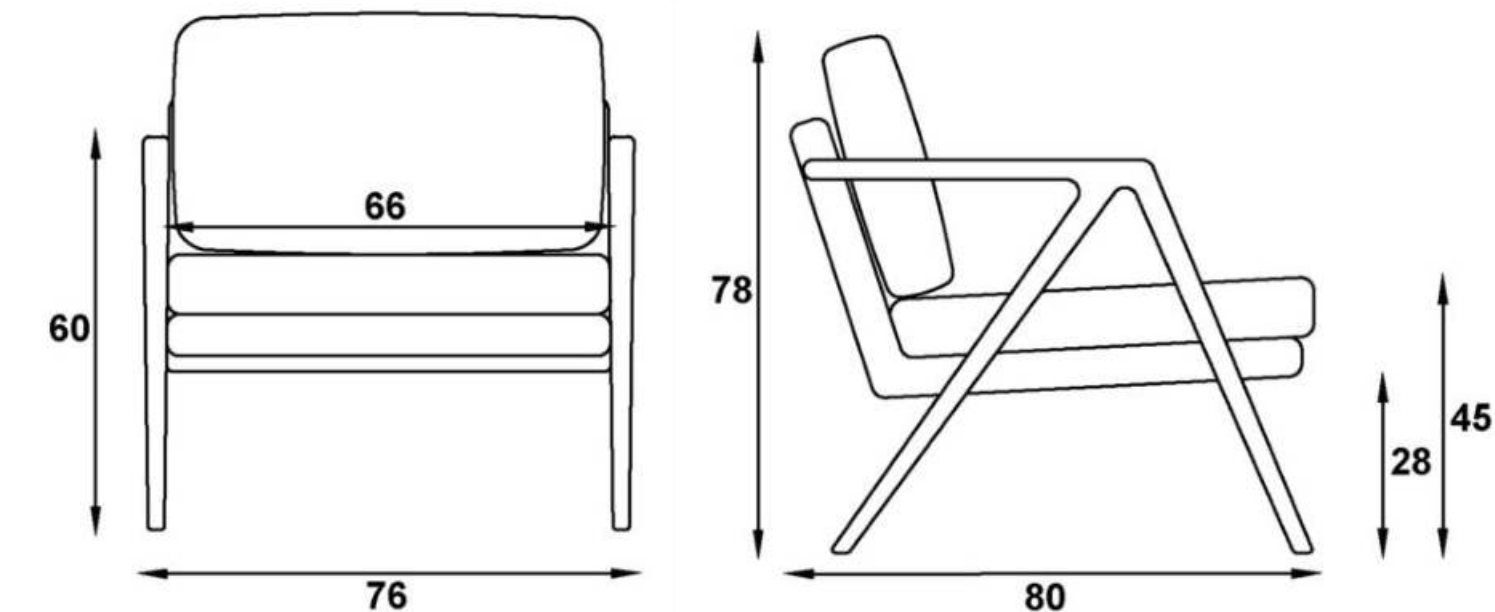

Assento

Fixo.
Almofada solta.
Cintas elásticas.
Espuma D-28.
Manta de fibra de poliéster.

Encosto

Fixo.
Almofada solta.

Pés

Madeira.

Mobiliário





Álamo

por Cirlene Reco

Envolvente como um abraço, a linha Álamo se destaca pelo desenho que sai do encosto e molda toda a base, entrelaçando-se pela peça. O detalhe realça o estilo clean e sofisticado da linha, que conta com sofá e poltrona.

estofados
Jardim



Álamo
por Cirlene Reco

estofados
Jardim

Álamo

por Cirlene Reco

Características

Sofá de living.

Poltrona fixa.

Chaise-longue

Importante: A proposta de design do modelo é que o assento não tenha detalhes de costura e por este fato será normal apresentar característica de laceamento após o uso mostrando aparência de enrugado, devido à maleabilidade do tecido que tem por atributo natural este comportamento.

Revestimento

Tecidos de diversos padrões, com composição afixada em etiqueta que acompanha o estofado.

Importante: Dependendo do revestimento escolhido o modelo poderá ter suas características de toque, conforto e visual diferentes das apresentadas na imagem ou produto exposto na loja, pois cada tecido tem sua particularidade, o que faz com que o mesmo se comporte de maneira diferente quando aplicado no produto.

Estrutura

Chapa composta e madeira de eucalipto reflorestada, com tratamento anti-mofo, seca em estufa. Os componentes são montados em base pré-dimensionadas (gabaritos). Na montagem são utilizados grampos não oxidantes.

Assento

Fixo.

Cintas elásticas.

Molas helicoidais.

Espumas D-28 / D-35 Soft.

Manta de fibra poliéster.

Encosto

Fixo.

Almofada solta.

Pés

Metal.

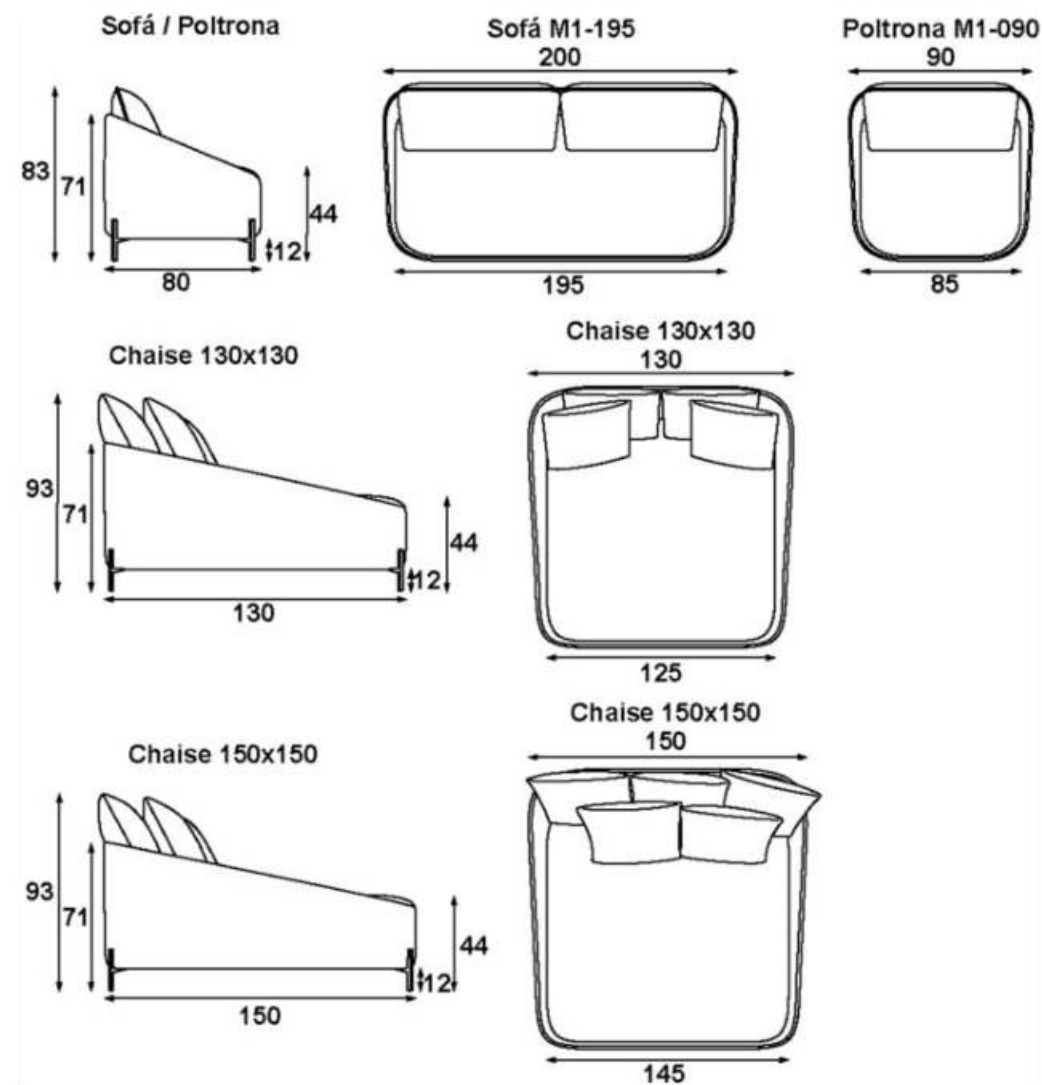



Ginko

por Deyse Roza

Ginko é uma planta centenária japonesa e é símbolo de paz e longevidade. O desenho do produto segue as linhas e curvas desta planta, tornando-o muito versátil.

Este é um sofá/banco que pode ser usado em diversos ambientes, desde uma cozinha pequena, sala de jantar ou até mesmo em um espaço gourmet.



Ginko

por Deyse Roza



Características

Banco modulado.

Importante: A proposta de design do modelo é que o assento não tenha detalhes de costura e por este fato será normal apresentar característica de laceamento após o uso mostrando aparência de enrugado, devido à maleabilidade do tecido que tem por atributo natural este comportamento.

Revestimento

Tecidos de diversos padrões, com composição afixada em etiqueta que acompanha o estofado.

Importante: Dependendo do revestimento escolhido o modelo poderá ter suas características de toque, conforto e visual diferentes das apresentadas na imagem ou produto exposto na loja, pois cada tecido tem sua particularidade, o que faz com que o mesmo se comporte de maneira diferente quando aplicado no produto.

Estrutura

Chapa composta e madeira de eucalipto reflorestada, com tratamento anti-mofo, seca em estufa. Alguns componentes são montados em base pré-dimensionadas (gabaritos). Na montagem são utilizados grampos não oxidantes.

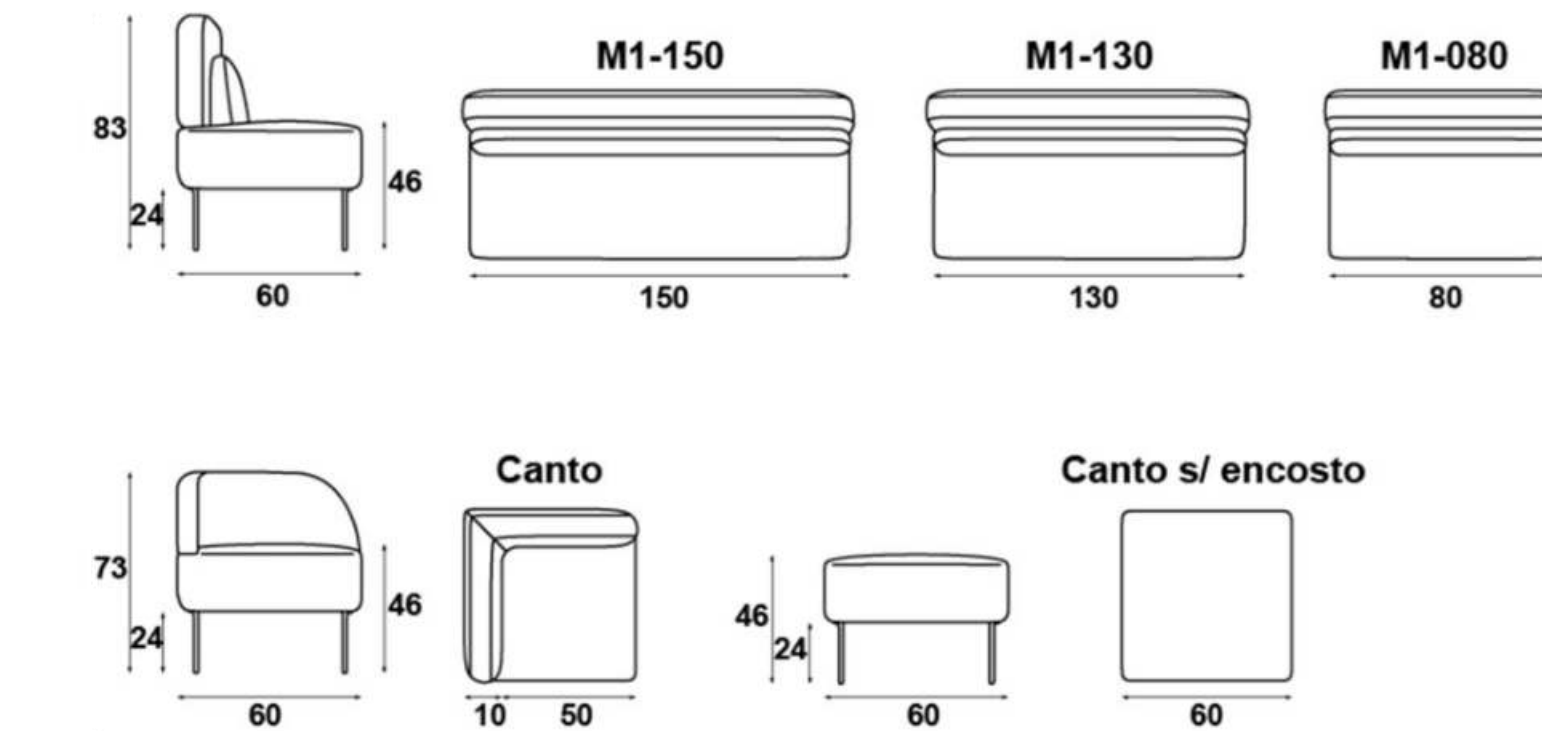

Assento

Fixo.
Cintas elásticas.
Espumas D-28/D-35 soft.
Manta de fibra poliéster.

Encosto

Fixo.

Pés

Metal.

Ingá

por Asa Design

São 3 opções de largura (180, 160 e 140cm) e 2 opções de profundidade (64 ou 45 cm) para que se molde perfeitamente ao seu espaço.



Ingá

por Asa Design

Características

Recamier.
Detalhes de costura.

Importante: O modelo só pode ser produzido com as costuras do seu design, pois elas definem a forma e acabamento da peça.

Revestimento

Tecidos de diversos padrões, com composição afixada em etiqueta que acompanha o estofado.

Importante: Dependendo do revestimento escolhido o modelo poderá ter suas características de toque, conforto e visual diferentes das apresentadas na imagem ou produto exposto na loja, pois cada tecido tem sua particularidade, o que faz com que o mesmo se comporte de maneira diferente quando aplicado no produto.

Estrutura

Chapa composta e madeira de eucalipto reflorestada, com tratamento anti-mofo, seca em estufa. Alguns componentes são montados em base pré-dimensionadas (gabaritos). Na montagem são utilizados grampos não oxidantes.

Assento

Cintas elásticas.
Espumas D-28.

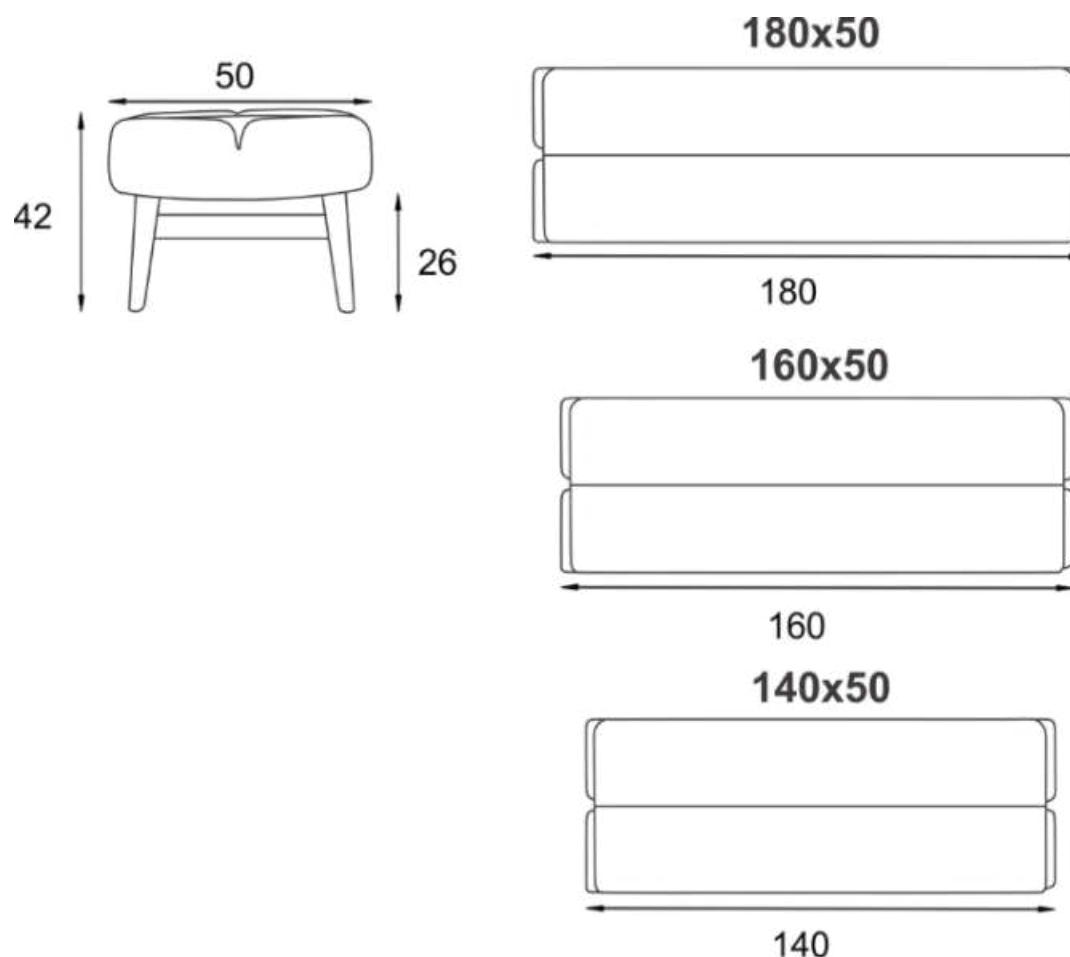

Pés

Madeira, inox ou metal.

Jatobá

por Alexander Di Mari

Assim como a árvore homônima, o recamier Jatobá apresenta um design elegante, sem deixar de lado toques inovadores, como a costura “automotiva”, que dá charme e personalidade na versão com pés recobertos por couro sintético.

O assento em gomos garante a sensação de aconchego e bem-estar, já o espaço interno adiciona multifuncionalidade ao mobiliário.





*Multifuncional:
amplo espaço interno,
com acabamento em MDF.*

*Costura “automotiva” feita à mão:
charme e personalidade nas versões com pés
recobertos por couro sintético.*



Jatobá

por Alexander Di Mari

estofados
Jardim

Jatobá

por Alexander Di Mari

Características

Recamier com baú.

Detalhes de costura nas versões com pés revestidos por couro sintético.

Importante: O modelo só pode ser produzido com as costuras do seu design, pois elas definem a forma e acabamento da peça.

Revestimento

Tecidos de diversos padrões, com composição afixada em etiqueta que acompanha o estofado.

Importante: Dependendo do revestimento escolhido o modelo poderá ter suas características de toque, conforto e visual diferentes das apresentadas na imagem ou produto exposto na loja, pois cada tecido tem sua particularidade, o que faz com que o mesmo se comporte de maneira diferente quando aplicado no produto.

Estrutura

Chapa composta e madeira de eucalipto reflorestada, com tratamento anti-mofo, seca em estufa. Os componentes são montados em bases pré-dimensionadas (gabaritos). Na montagem são utilizados grampos não oxidantes.

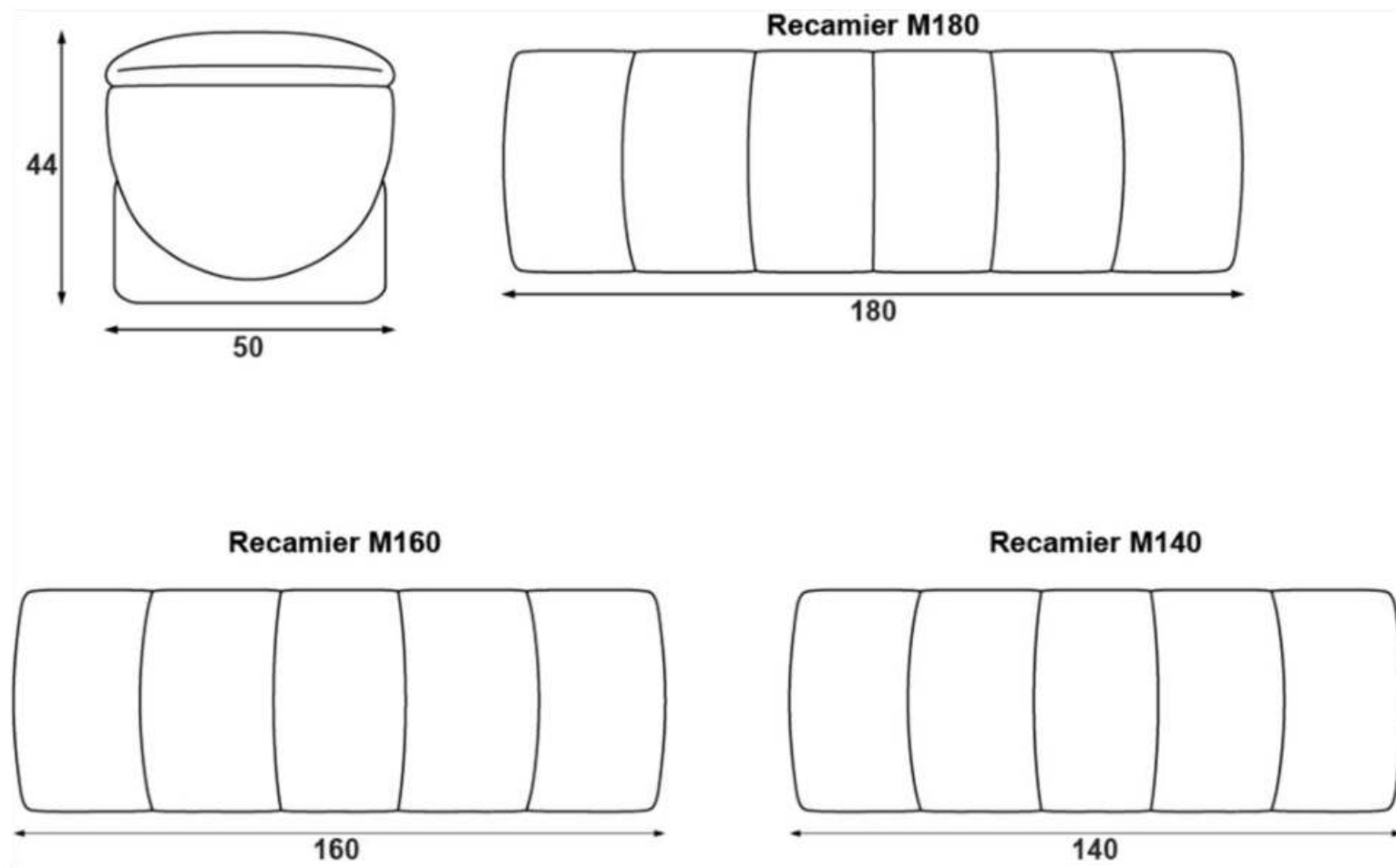

Assento

Fixo.
Espuma D-28.

Pés

Madeira.
Revestido (somente em couro sintético).



Jime

por Alexander Di Mari

Na inspiração do Ipê, que colore o ambiente urbano com a viva beleza da natureza nasce o banco Jime. Com detalhes laterais que flutuam entre o rústico e o clássico, Jime encontra o equilíbrio em um design moderno e único em seus pés. Conceito e personalidade com muito conforto e aconchego.

Jime

por Alexander Di Mari

Características

Banco.

Detalhe lateral com opções de acabamento em corda de fibra de algodão com madeira, couro, madeira ou tecido.

Não permite composê de tecidos.

Importante: O modelo só pode ser produzido com as costuras do seu design, pois elas definem a forma e acabamento da peça.

Revestimento

Tecidos de diversos padrões, com composição afixada em etiqueta que acompanha o estofado.

Importante: Dependendo do revestimento escolhido o modelo poderá ter suas características de toque, conforto e visual diferentes das apresentadas na imagem ou produto exposto na loja, pois cada tecido tem sua particularidade, o que faz com que o mesmo se comporte de maneira diferente quando aplicado no produto.

Estrutura

Chapa composta e madeira de eucalipto reflorestada, com tratamento anti-mofo, seca em estufa. Alguns componentes são montados em base pré-dimensionadas (gabaritos). Na montagem são utilizados grampos não oxidantes.

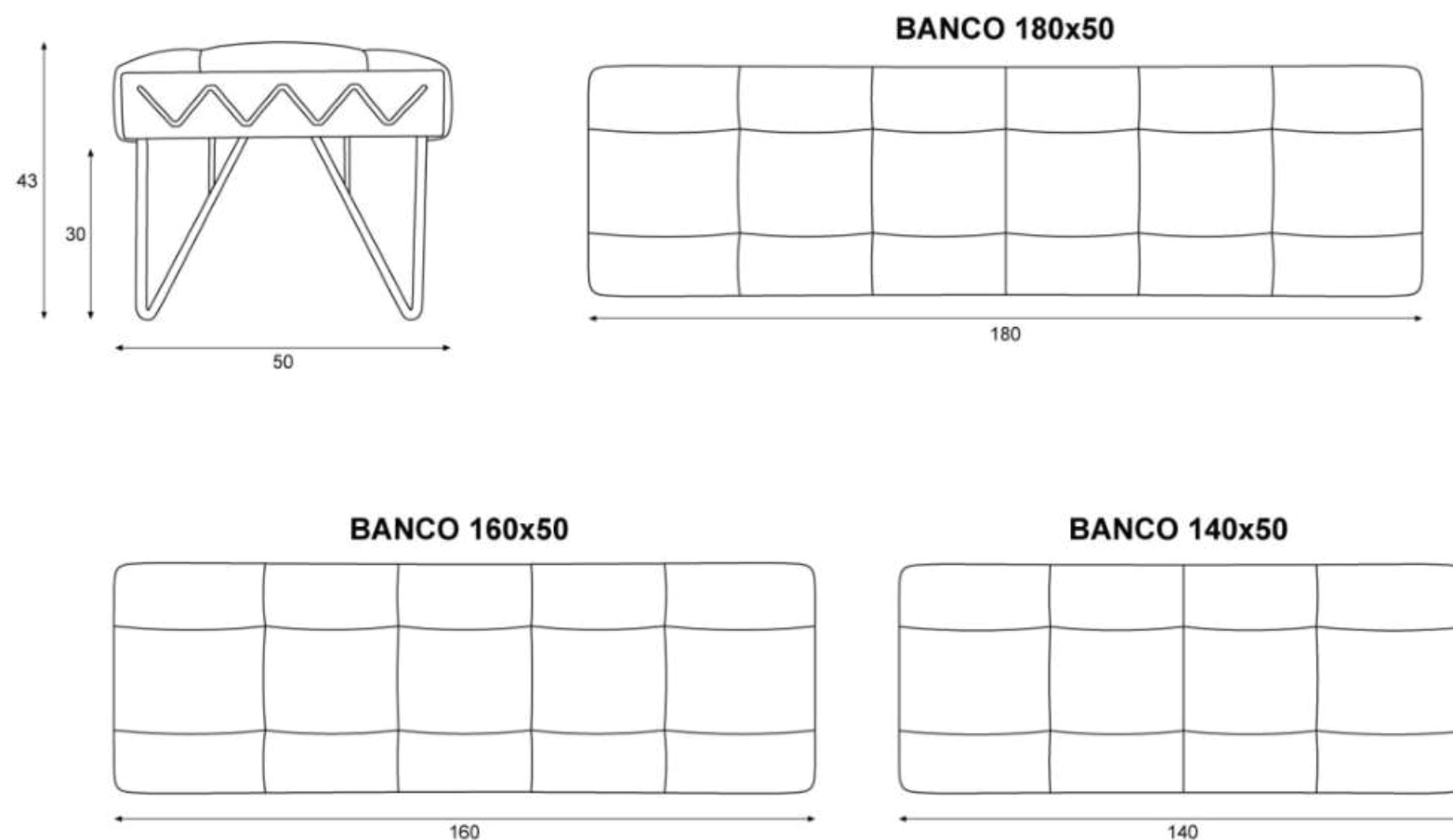

Assento

Fixo.

Espuma D-28 C-Flex.

Manta de fibra poliéster.

Pés

Metal.



Orvalho

por Jardim Studio

Inspirados nos formatos das gotas e suas transformações, os pufes Orvalho propõem um mundo de versatilidade e possibilidades para a decoração! Com formas harmônicas e que combinam entre si, o mobiliário é capaz de formar diversas opções de layouts. Além das versões com tampo fixo, ainda contam com o pufe baú, um coringa que permite acomodar objetos no seu interior.



*Consulte o mostruário para conhecer
todas as opções de acabamento
nas versões com mesa.*

Orvalho
por Jardim Studio

estofados
Jardim

Orvalho

por Jardim Studio

Características

Pufe redondo pequeno e grande com opção de composê.

Pufe redondo grande com mesa e baú.

Pufe gota com ou sem mesa.

Importante: A proposta de design do modelo é que o assento não tenha detalhes de costura e por este fato será normal apresentar característica de laceamento após o uso mostrando aparência de enrugado, devido à maleabilidade do tecido que tem por atributo natural este comportamento.

Revestimento

Tecidos de diversos padrões, com composição afixada em etiqueta que acompanha o estofado.

Importante: Dependendo do revestimento escolhido o modelo poderá ter suas características de toque, conforto e visual diferentes das apresentadas na imagem ou produto exposto na loja, pois cada tecido tem sua particularidade, o que faz com que o mesmo se comporte de maneira diferente quando aplicado no produto.

Estrutura

Chapa composta e madeira de eucalipto reflorestada, com tratamento anti-mofo, seca em estufa. Os componentes são montados em base pré-dimensionadas (gabaritos). Na montagem são utilizados grampos não oxidantes.

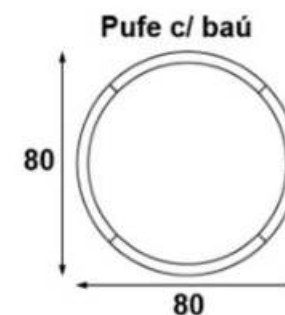
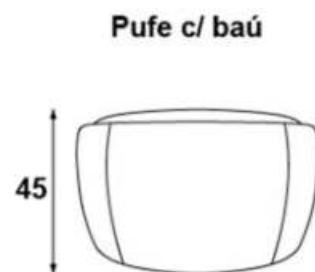
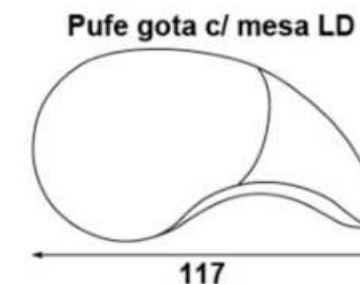
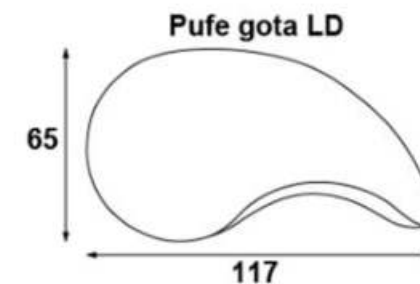
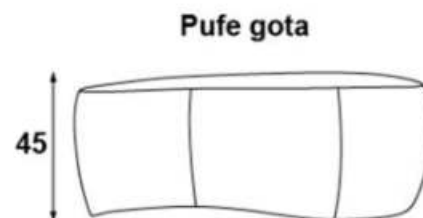
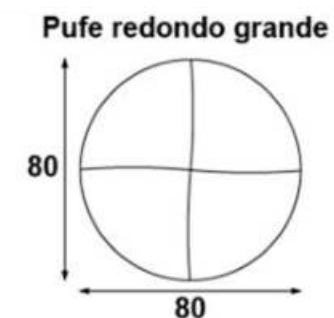
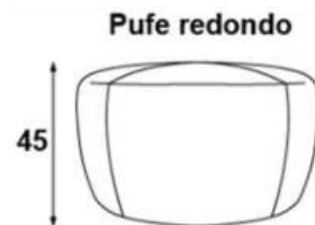

Assento

Fixo.

Espumas D-28.

Manta de fibra poliéster.

Pés

Polipropileno.

Sofia

por Studio Jardim

Seguindo o design que consagrou a poltrona Sofia, o recamier recria os aspectos mais sofisticados do estilo retrô dos anos 70. Traz em si a síntese do equilíbrio perfeito entre o clássico e o contemporâneo. Uma qualidade rara, daquilo que é genuinamente atemporal.



Sofia

por Studio Jardim

Características

Recamier.
Detalhe de debrum.
Almofada decorativa.

Importante: A proposta de design do modelo é que o assento não tenha detalhes de costura e por este fato será normal apresentar característica de laceamento após o uso mostrando aparência de enrugado, devido à maleabilidade do tecido que tem por atributo natural este comportamento.

Revestimento

Tecidos de diversos padrões, com composição afixada em etiqueta que acompanha o estofado.

Importante: Dependendo do revestimento escolhido o modelo poderá ter suas características de toque, conforto e visual diferentes das apresentadas na imagem ou produto exposto na loja, pois cada tecido tem sua particularidade, o que faz com que o mesmo se comporte de maneira diferente quando aplicado no produto.

Estrutura

Chapa composta e madeira de eucalipto reflorestada, com tratamento anti-mofo, seca em estufa. Os componentes são montados em base pré-dimensionadas (gabaritos). Na montagem são utilizados grampos não oxidantes.

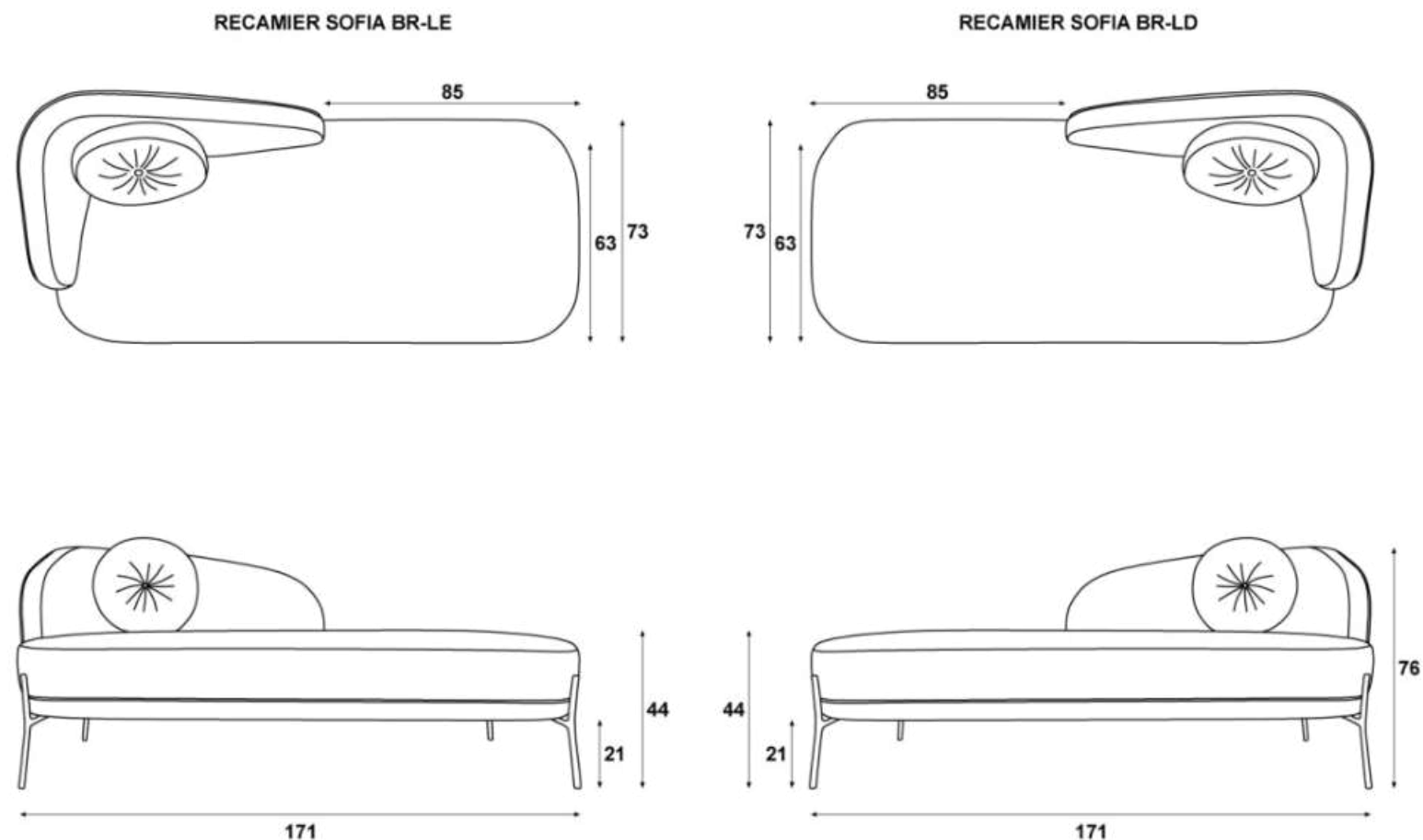

Assento

Fixo.
Cintas elásticas.
Espuma D-28 C-Flex.
Manta de fibra poliéster.

Encosto

Fixo.
Almofada decorativa.

Pés

Metal.

S O L A R E
Sensações

estofados
Jardim

estofadosjardim.com.br